

# MANUAL DO PROPRIETÁRIO

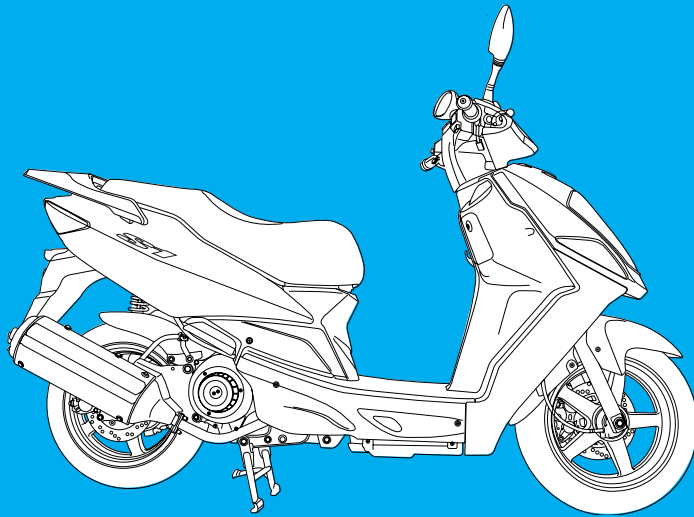

**97**

## NOTA IMPORTANTE

---

- **CONDUTOR E PASSAGEIRO**

Este motociclo foi projectado para ser utilizado por um condutor e um passageiro.

- **UTILIZAÇÃO EM ESTRADA**

Este motociclo foi projectado para ser utilizado apenas em estrada.

- **LEIA ESTE MANUAL DE PROPRIETÁRIO COM ATENÇÃO**

Preste especial atenção aos comentários precedidos das seguintes palavras:

**▲ AVISO**

Indica uma forte possibilidade de se sofrerem danos pessoais ou morte se não forem seguidas as instruções.

**▲ PRECAUÇÃO**

Indica possibilidade de se sofrer danos pessoais ou materiais se não forem seguidas as instruções.

**▲ NOTA**

Contém informações úteis.

Este manual deve ser considerado uma peça permanente do motociclo e deverá estar incluído nele em caso de este ser vendido ou de ser transferido para um novo proprietário ou utilizador.

# ÍNDICE

<b>ESPECIFICAÇÕES</b> .....	3	<b>USO DO EQUIPAMENTO</b> .....	14
<b>INSTRUÇÕES DE UTILIZAÇÃO</b> .....	4	TRANCA DE DIRECÇÃO .....	14
<b>PRECAUÇÕES DE SEGURANÇA</b> .....	4	FECHADURA DO BANCO .....	14
ANTES DE UTILIZAR O VEÍCULO .....	5	PORTA-BAGAGENS .....	15
CONDUÇÃO .....	5	PORTA-DOCUMENTOS .....	15
INDUMENTÁRIA ADEQUADA .....	6	PORTA-SACOS .....	15
CARGA .....	6	<b>CONDUÇÃO CORRECTA</b> .....	16
MODIFICAÇÕES .....	7	ARRANQUE DO MOTOR .....	16
ACESSÓRIOS .....	7	SE O MOTOR NÃO PEGAR .....	18
PONTEIRA DE ESCAPE .....	7	DEPOIS DO MOTOR PEGAR .....	19
<b>LOCALIZAÇÃO DAS PARTES</b> .....	8	MÉTODOS PARA UMA CONDUÇÃO CORRECTA .....	20
<b>LEITURA E UTILIZAÇÃO DOS INSTRUMENTOS</b> .....	10	PARAGEM .....	21
INSTRUMENTOS .....	10	<b>INSPECÇÕES DO UTILIZADOR ANTES DA CONDUÇÃO</b> .....	23
LUZES INDICADORAS .....	10	INSPECÇÃO DE PROBLEMAS .....	24
INDICADOR DE DESCANSO LATERAL .....	10	INSPECÇÃO DOS TRAVÕES .....	24
INDICADOR DE FALHA DE INJEÇÃO .....	10	VERIFICAÇÃO DO NÍVEL DE COMBUSTÍVEL .....	25
<b>FUNCIONAMENTO DOS INTERRUPTORES</b> .....	11	INSPECÇÃO DOS PNEUS .....	26
TRANCA DE DIRECÇÃO .....	11	INSPECÇÃO DO ÓLEO DO MOTOR .....	27
BOTÃO DE ARRANQUE .....	12	INSPECÇÃO DE LUZES E PISCA-PISCAS .....	28
FAROL DIANTEIRO – LUZ DE PRESENÇA .....	12	MÉTODO DE SUBSTITUIÇÃO DE LÂMPADAS .....	28
INTERRUPTOR DOS PISCA-PISCAS .....	13	INSPECÇÃO DO RETROVISOR .....	30
BOTÃO DA BUZINA .....	13	VERIFICAÇÃO DE FUGAS DE COMBUSTÍVEL .....	30
INTERRUPTOR DE LUZES DE CRUZAMENTO .....	13		

---

<b>REVISÃO PERIÓDICA</b> .....	31	<b>CONDUÇÃO SEGURA</b> .....	49
PROGRAMA DE MANUTENÇÃO .....	32	<b>PREPARATIVOS ANTES DA CONDUÇÃO</b> .....	49
PRECAUÇÕES DE MANUTENÇÃO .....	34	<b>CONDUÇÃO</b> .....	50
TRAVÕES .....	34	POSTURA NA CONDUÇÃO .....	50
PUNHO DO TRAVÃO, FUGAS, DANOS, ESTADO DAS UNIÕES .....	36	POSTURA DO PASSAGEIRO .....	51
DESGASTES DAS PASTILHAS DE TRAVÃO .....	36	PRECAUÇÕES DURANTE A CONDUÇÃO .....	52
MUDANÇA DO ÓLEO DO MOTOR .....	37	ARRANQUE .....	53
INSPECÇÃO DO ÓLEO DA TRANSMISSÃO .....	38	<b>MÉTODOS DE CURVAR</b> .....	54
DESMONTAGEM DAS RODAS .....	39	PRINCÍPIOS DE CURVAR .....	54
VELAS .....	41	EFEITO DA VELOCIDADE .....	54
INSPECÇÃO DA BATERIA .....	41	3 POSIÇÕES DE CURVAR .....	55
SUBSTITUIÇÃO DE FUSÍVEIS .....	42	MÉTODOS DE CURVAR .....	56
INSPECÇÃO DO FILTRO DE AR .....	43	PRECAUÇÕES NAS CURVAS .....	57
INSPECÇÃO DO DESCANSO LATERAL .....	44	<b>MÉTODOS DE TRAVAGEM</b> .....	58
INSPECÇÃO DAS PARTES DE BORRACHA DOS CABOS .....	44	PRINCÍPIOS BÁSICOS DE TRAVAGEM (FORÇA DE FRICÇÃO) .....	58
LIMPEZA .....	45	LIMITAÇÃO DO EFEITO DE TRAVAGEM (INÉRCIA) .....	58
LIMPEZA GERAL/ IMPORTANTE .....	45	MÉTODOS DE TRAVAGEM .....	59
GUIA PARA UM ESTACIONAMENTO A LONGO PRAZO .....	46	COMPARAÇÃO DA DISTÂNCIA DE TRAVAGEM .....	59
NÚMEROS DE QUADRO E MOTOR .....	47	IMPACTO EM COLISÃO .....	59
		<b>ESQUEMA DE CABLAGEM</b> .....	60

# ESPECIFICAÇÕES

CARACTERÍSTICA	DADOS	CARACTERÍSTICA	DADOS	
COMPRIMENTO x LARGURA x ALTURA(mm)	1.965 × 702 × 1.120	SISTEMA DE IGNIÇÃO	TRANSÍSTOR	
DISTÂNCIA ENTRE EIXOS(mm)	1.350	CAPACIDADE DA BATERIA	12V10AH(TIPO MF)	
DISTÂNCIA MÍNIMA AO SOLO(mm)	126	CAPACIDADE DE COMBUSTÍVEL( l )	9.6	
ALTURA DO SELIM(mm)	770	CAPACIDADE DE RESERVA DE COMBUSTÍVEL( l )	2.2	
PESO(kgf)	127	TAMANHO DOS PNEUS	DIANT.	120 / 70 - 13
PASSAGEIROS	2		TRAS.	130 / 60 - 13
TIPO DE MOTOR	REFRIGERADO POR AR/ÓLEO 4 TEMPOS 4 TEM	SUSPENSÃO	DIANT.	TELESCÓPICA
CILINDRADA(cc)	124.9		TRAS.	AMORTECEDORA ÓLEO BRAÇOS CLANIE
DIÂMETRO E CURSO(mm)	56 × 50.7	TRAVÃO	DIANT.	DISCO HIDRÁULICO
SISTEMA DE ARRANQUE	MOTOR DE ARRANQUE		TRAS.	DISCO HIDRÁULICO
TIPO DE TRANSMISSÃO	V-MATIC	VELA		CR8EH-9
		FUSÍVEL(A)		30A, 15A

## INSTRUÇÕES DE UTILIZAÇÃO

Este manual descreve perguntas relativas a uma condução correcta e segura e a uma manutenção simples do veículo que acaba de adquirir. Para garantir uma condução mais cómoda e segura, certifique-se de que leu este manual pormenorizadamente antes de começar a conduzir o motociclo.

- As fotografias e ilustrações que aparecem neste manual podem apresentar algumas diferenças em relação ao veículo real devido a mudanças nas especificações e a modificações efectuadas no veículo.
- Este veículo está projectado para duas pessoas, incluindo o condutor.

### PRECAUÇÃO

- Não utilize gasolina contaminada. A gasolina contaminada oxida o interior do depósito e bloqueia o abastecimento de combustível para o carburador, fazendo com que o motor não arranque adequadamente ou provocando-lhe danos consideráveis.

Utilize sempre óleo de marca para proteger e aumentar o rendimento do veículo e a sua vida útil.

- Se ocorrer alguma avaria ou falha devido à utilização de gasolinas ou óleos contaminados, a referida avaria será excluída da garantia e não será reparada.

## PRECAUÇÕES DE SEGURANÇA

- Conduzir com cuidado e usar a indumentária e o equipamento de segurança adequados são os factores mais importantes para garantir a condução segura do veículo. Respeite as regras de trânsito e não circule de forma precipitada ou descuidada.
- Muitos proprietários de veículos novos conduzem com extremo cuidado e atenção aos factores de segurança. Contudo, até se habituarem ao manejo do novo motociclo, por vezes ignoram-nas, o que pode originar acidentes. Pedimos-lhe que não permita que isto aconteça consigo e que conduza sempre o seu veículo atendendo às regras de segurança necessárias. Quando conduzir o veículo, tenha sempre em mente as notas de precaução impressas na «Etiqueta de Precauções de Segurança» colocada no veículo.

- Utilize sempre o capacete.
- Utilize sempre as luvas.
- Observe os limites de velocidade. No entanto, ajuste sempre a velocidade à visibilidade, asfalto e condições de trânsito.
- Não estacione o motociclo perto de pessoas (especialmente crianças), pois a ponteira de escape pode atingir altas temperaturas.
- Por razões de segurança, não modifique o veículo de forma ilegal.
- Realize, regularmente, as inspecções específicas de manutenção.

<Pontos de Inspecção de Manutenção>

Travões, Rodas, Óleo, Luzes, Buzina, Instrumentos

## ANTES DE UTILIZAR O VEÍCULO

- Leia o manual do proprietário pormenorizadamente.
- Realize as verificações da manutenção antes de conduzir o veículo.
- Mantenha o veículo sempre limpo e faça as verificações especificadas de manutenção.
- Ao reabastecer, certifique-se de desligar o motor e de o manter afastado do fogo.
- Os gases de exaustão contêm substâncias nocivas, como o monóxido de carbono. Ligue o motor em lugares bem ventilados.

## CONDUÇÃO

- Para que a condução seja mais confortável, o condutor deverá adoptar uma postura natural.
- Verifique se está excessivamente esticado ou dobrado.
- A postura que adopta ao conduzir tem grande influência sobre a segurança da condução.
- Pedimos-lhe que mantenha sempre o centro do corpo a meio do selim. Sobretudo, não se sente no selim traseiro porque poderá diminuir o peso sobre a roda dianteira e fazer oscilar o guiador.
- Conduzir com apenas uma mão ou não segurar devidamente o guiador pode ser muito perigoso, podendo causar um grave acidente ou a morte do condutor. O passageiro deverá agarrar-se ao motociclo ou ao condutor com as duas mãos e colocar ambos os pés sobre os poisa-pés, caso contrário pode sofrer graves danos ou a morte.
- Quando estiver prestes a fazer uma curva, deixe cair o corpo ligeiramente na direcção da curva. Não acompanhar a inclinação do motociclo durante a curva pode ser perigoso.
- Em vias com muitas curvas ou mal pavimentadas devem seguir-se os conselhos de condução com ainda maior firmeza.
- Para fazer face às condições de condução acima descritas, antecipe-se às condições da via, reduzindo a velocidade para menos de metade da velocidade normal, relaxando seguidamente os ombros e os pulsos.

## INDUMENTÁRIA CORRECTA

- Por razões de segurança, certifique-se de que utiliza sempre o capacete e as luvas.
- Não use roupa que possa dificultar a condução, pois poderá prender-se na roda e provocar danos graves.
- Muitos dos acidentes com automóveis/motociclos acontecem porque o condutor do automóvel não «vê» o motociclista. Tente ser o mais visível possível para evitar acidentes que não são culpa sua:
  - Use roupa brilhante ou reflectora.
  - Não circule num “ângulo morto” de outro veículo.
- Use, se possível, roupa com zonas reflectoras de modo a evitar pancadas por trás.

### ⚠️ ADVERTÊNCIA

- Certifique-se de que tanto o condutor como o seu passageiro utilizam sempre o capacete, elementos visuais de protecção e outros artigos de segurança.
- Não utilizar capacete aumenta a possibilidade de sofrer danos graves ou a morte em caso de acidente.

Use blusões ou casacos adequados com mangas justas

O calçado deverá ser confortável e ter pouco ou nenhum salto.



Use sempre capacete e aperte bem a correia por baixo do queixo.

Utilize sempre luvas.

## CARGA

- Quando transportar cargas, deverá ter presente que o comportamento do veículo irá variar, especialmente nas curvas.
- Certifique-se de que não carrega excessivamente o motociclo, uma vez que isso pode desestabilizá-la durante a condução.

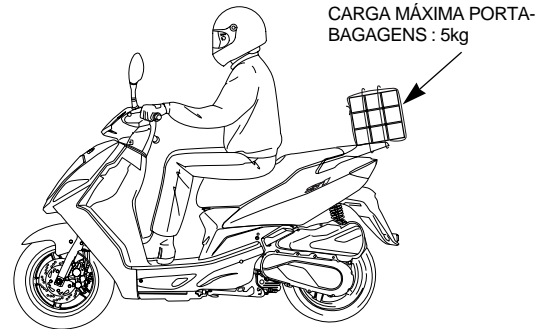

### ⚠️ PRECAUÇÃO

- Tenha o especial cuidado de não sobrecarregar o veículo e de prender firmemente a carga para evitar problemas na condução.
- Não coloque material perto do tampão do depósito do óleo, pois pode obstruir a correcta passagem do óleo para o motor, danificando o seu interior.
- Não coloque a carga no espaço que existe entre o quadro e o motor, pois os objectos poderão queimar-se.
- Não coloque objectos no guiador, coluna de direcção ou guarda-lamas. A condução pode tornar-se instável ou originar vibrações no guiador.



## MODIFICAÇÕES

- As modificações da estrutura ou funcionamento do veículo afectam negativamente a condução e aumentam o ruído do tubo de escape reduzindo a vida do veículo. Estas modificações não são apenas proibidas pela lei, também prejudicam outras pessoas. As modificações não estão cobertas pela garantia.

### PRECAUÇÃO

- A garantia pode ficar invalidada no caso de realizar uma modificação não autorizada no veículo.

## ACESSÓRIOS

- À excepção dos elementos autorizados pela DAELIM MOTOR CO., LTD., não instale qualquer dispositivo eléctrico adicional, pois pode provocar a descarga antecipada da bateria.
- Verifique cuidadosamente os acessórios para se certificar de que não obstruem alguma luz, reduzem a distância ao solo, o ângulo de inclinação, o movimento das suspensões e o movimento da direcção.
- Não acrescente equipamento eléctrico que sobrecarregue a capacidade do sistema eléctrico do motociclo. Poderá fazer com que se funda o fusível e, como consequência, dar origem à perda de visibilidade ou paragem do motor.

### ADVERTÊNCIA

- Modificações ou instalação inadequada de acessórios podem provocar acidentes que resultem em morte ou em ferimentos graves.
- Siga todas as instruções deste manual sobre acessórios e modificações.

## PONTEIRA DE ESCAPE

- Preste especial atenção ao seu passageiro/a para evitar que se queime com a ponteira de escape sobreaquecida durante a viagem.

### PRECAUÇÃO

- Tenha cuidado com o tubo de escape depois da condução do motociclo, pois pode estar sobreaquecido e queimar. Seja especialmente vigilante com as crianças, evitando que estas lhe toquem. Esteja atento quando estacionar em zonas com crianças.
- Se algum material aderir ao tubo de escape, pode haver risco de incêndio.

## POSIÇÃO DAS PEÇAS

---

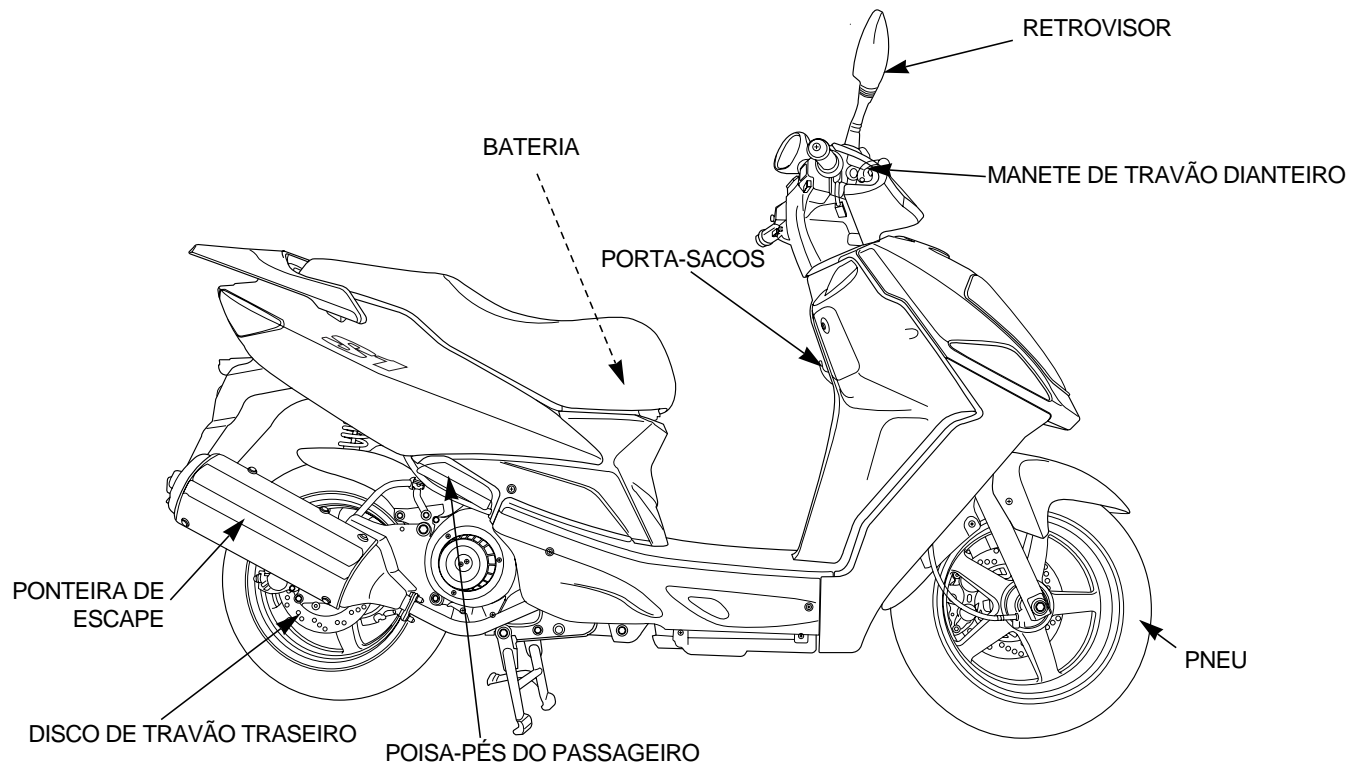

## POSIÇÃO DAS PEÇAS

---

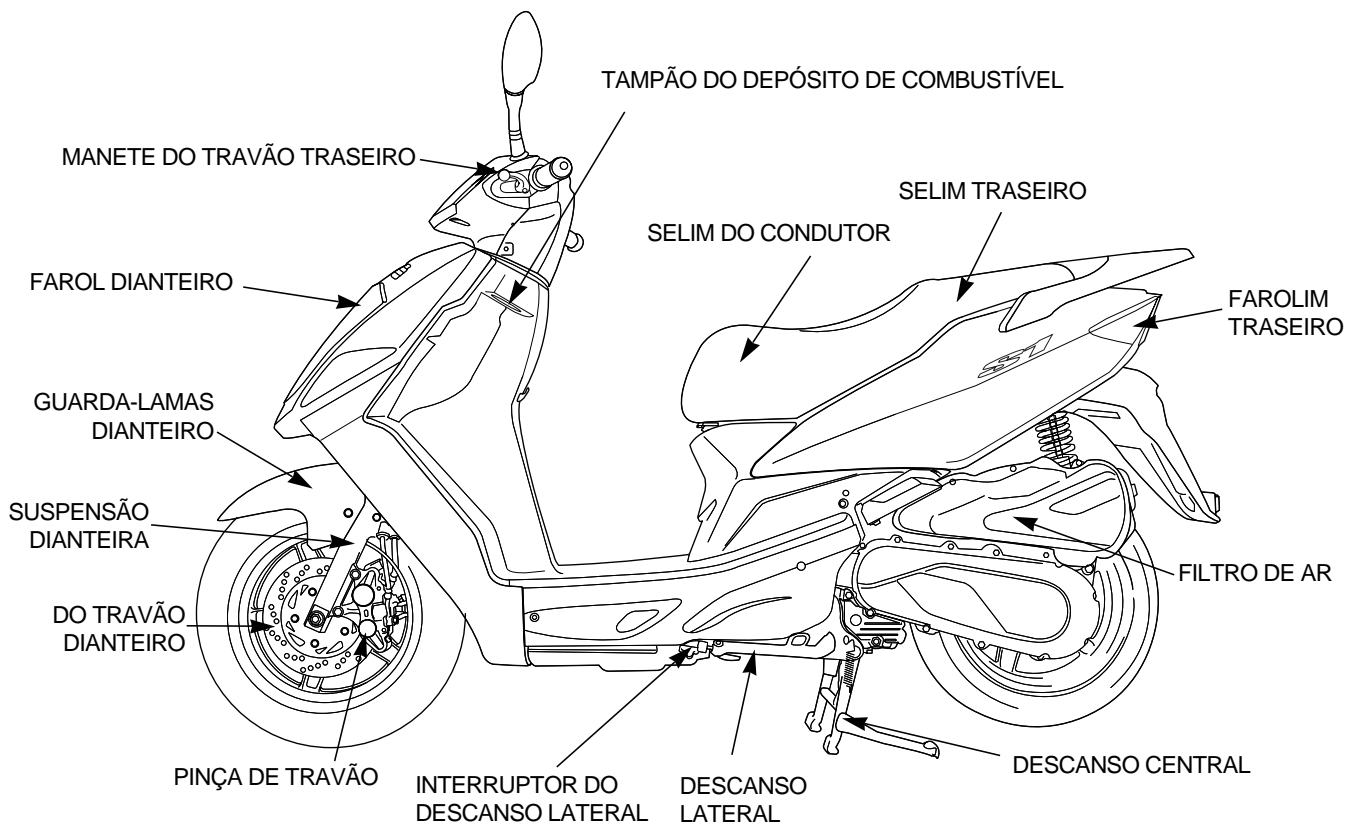

# LEITURA E UTILIZAÇÃO DOS INSTRUMENTOS

## INSTRUMENTOS

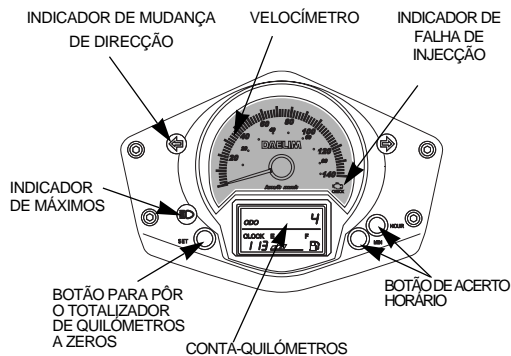

### <VELOCÍMETRO>

Indica a velocidade do veículo. Para uma condução segura, respeite os limites de velocidade.

### <CONTA-QUILÓMETROS>

Mostra a quilometragem total realizada pelo veículo.

### <MEDIDOR DE COMBUSTÍVEL>

Indica a quantidade de gasolina que existe no depósito.

Se o depósito se encontrar na reserva, abasteça imediatamente.

**CAPACIDADE DO DEPÓSITO DE GASOLINA : 9.6**  
**CAPACIDADE DA RESERVA : 2.2**

### <INDICADOR DE NÍVEL DE COMBUSTÍVEL BAIXO>

Quando o nível de gasolina é baixo, o indicador de nível de combustível baixo iluminar-se-á.

Se deparar com esta situação, abasteça imediatamente.

#### ⚠️ ADVERTÊNCIA

- Evite ficar sem gasolina, visto que podem produzir-se danos pessoais importantes como consequência de uma paragem brusca do motor.

## LUZES INDICADORAS

### <INDICADOR DOS PISCAS>

Se activar o interruptor dos piscas, o indicador acende-se de forma intermitente ao mesmo tempo que os piscas.

### <INDICADOR DO DESCANSO LATERAL>

Quando o descanso lateral se encontra descido, o indicador de descanso lateral acender-se-á e o motor desligar-se-á.

## INDICADOR DE FALHA DE INJEÇÃO

- O EMS (Sistema de Gestão do Motor) está equipado com uma função de autodiagnóstico para garantir que o sistema de controlo de motor funciona dentro da normalidade.
- Se esta função detectar uma falha no sistema, a luz indicadora de falha de injeção acender-se-á imediatamente. Esta informa o condutor de que se verifica uma falha no sistema.
- Normalmente, a luz indicadora de falha de injeção ilumina-se durante 3 segundos quando a chave de ignição se encontra na posição ON. Se a luz indicadora de falha na injeção não se acender nessas condições, é muito provável que a luz indicadora de falha na injeção apresente uma avaria.
- Passados 3 segundos, a luz indicadora de falha de injeção apagar-se-á automaticamente. No entanto, se a luz indicadora de falha na injeção continuar acesa, leve o veículo a Vendedor Autorizado Daelim mais próximo para que realize a devida revisão do veículo.
- O EMS tem uma função de segurança que permite conduzir o veículo de forma temporária e limitando as prestações.

## FUNCIONAMENTO DOS INTERRUPTORES

### TRANCA DE DIRECÇÃO

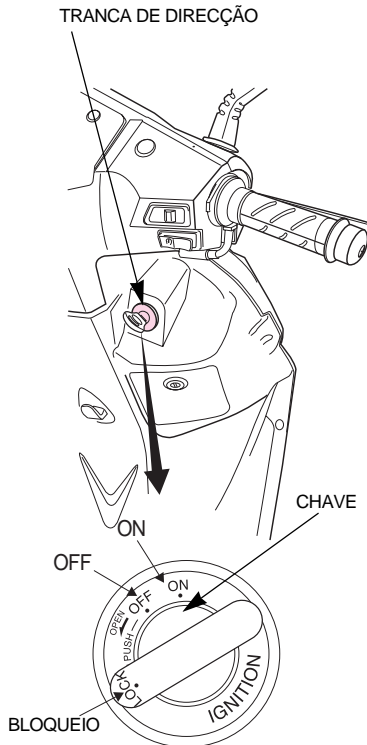

1. ON.... Liga o motor. A chave não se pode extrair.
2. OFF....Desliga o motor. Pode inserir-se e extrair-se a chave.
3. LOCK....Bloqueia a direcção. Pode inserir-se e extrair-se a chave.
4. OPEN...Quando o bloqueio do selim está desactivado, a chave regressa à posição original (OFF). A chave pode permanecer na ignição ou ser retirada.

#### **PRECAUÇÃO**

- Não manipule a chave da tranca de direcção durante a condução.
- Se a chave da tranca de direcção estiver na posição "Off" ou "Lock", nenhum componente do sistema eléctrico funcionará.
- Nunca accione a chave de contacto durante a viagem, pois poderá causar acidentes inesperados.
- Se for necessário retirar a chave da tranca de direcção, pare o veículo antes de o fazer.
- Antes de desmontar do veículo, certifique-se de bloquear o guiador e de retirar a chave.
- Se deixar a chave na posição "ON" sem ligar o motor, a bateria descarregar-se-á.
- Rode a chave com suavidade e sem pressionar até à posição OPEN para abrir o selim.
- Não ponha a chave num chaveiro de metal juntamente com outras chaves.
- As chaves e o chaveiro podem provocar riscos ou outros danos enquanto conduz o veículo. (Recomendamos chaveiros de pano ou couro.)

## BOTÃO DE ARRANQUE

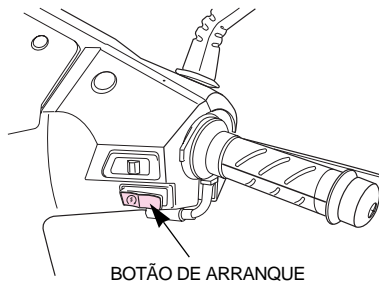

O motor arranca quando se prime este botão. A chave deve encontrar-se na posição ON e o travão accionado.

### ⚠️ PRECAUÇÃO

- O motor não arrancará se não accionar a manete do travão.
- Depois de ligado o motor, não accione a manete do travão e o acelerador ao mesmo tempo, pois poderá causar danos no motore.

## FAROL DIANTEIRO

### <INTERRUPTOR DO FAROL DIANTEIRO>

Coloque a chave da tranca de direcção na posição "ON" (Aceso) e accione o interruptor do farol dianteiro.

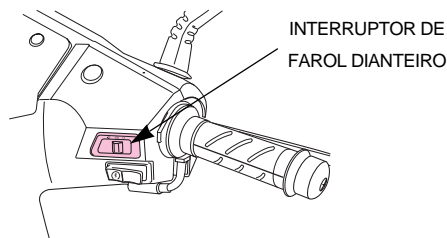

POSIÇÃO DO INTERRUPTOR	FUNÇÃO
(H)	O farol dianteiro, a luz traseira, a luz de presença e o painel de instrumentos estão ligados.
(P)	A luz de posição, a luz traseira e o painel de instrumentos estão ligados.
○ (OFF)	Luzes desligadas.

### <INTERRUPTOR DE LUZ DE ESTRADA OU MÁXIMOS>

Prima o interruptor para seleccionar os máximos (ou luz de estrada) ou os médios (ou luz de cruzamento).

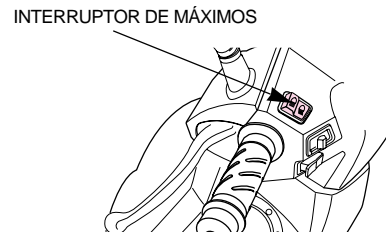

## MÁXIMOS

..... utilize esta iluminação quando precisar de mais luz.

## MÉDIOS

..... utilize-os na presença de outros veículos, na cidade, etc.

### ⚠️ PRECAUÇÃO

- Utilize os máximos ou luz de estrada fora das zonas urbanas e quando isso não afectar a segurança dos outros veículos.

## INTERRUPTOR DE PISCAS

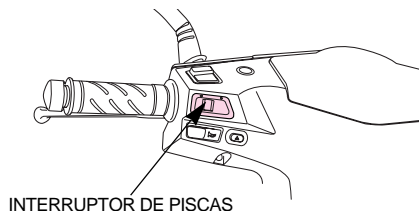

INTERRUPTOR DE PISCAS

Quando se acciona este interruptor com o contacto na posição ON, activam-se os pisca-piscas.

⇒ (R)...indica uma viragem à direita.

⇐ (L)...indica uma viragem à esquerda.

## BOTÃO DA BUZINA

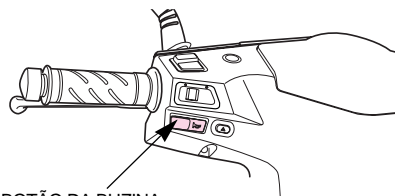

BOTÃO DA BUZINA

Para fazer soar a buzina, prima o botão correspondente; o contacto deverá estar na posição ON.

## INTERRUPTOR DE QUATRO PISCAS

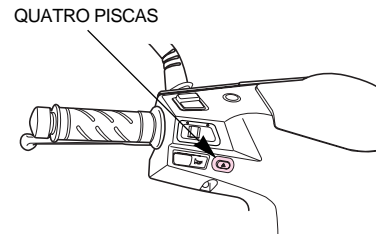

QUATRO PISCAS

Todos os piscas se acenderão ao mesmo tempo se premir o interruptor de quatro piscas e se o interruptor de ignição se encontrar na posição ON.

### **▲ PRECAUÇÃO**

- O interruptor de pisca-piscas não regressa automaticamente à posição original depois de realizada a viragem. Devolva o interruptor novamente à posição central depois de realizar a manobra.

## USO DO EQUIPAMENTO

### BLOQUEIO DE DIRECÇÃO

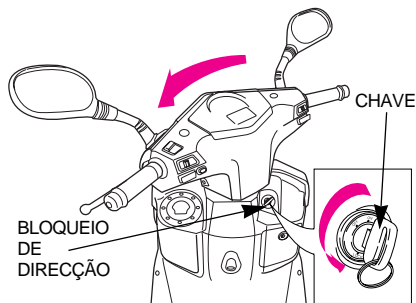

Para evitar que o veículo seja roubado, certifique-se de que bloqueia a direção depois de o estacionar.

### <BLOQUEIO DE DIRECÇÃO>

Para bloquear a direção, vire o guidador totalmente para a esquerda e rode a chave até à posição LOCK fazendo pressão sobre a mesma. Depois, retire a chave.

### <DESBLOQUEIO DE DIRECÇÃO>

Para desbloquear a direção, rode a chave até à posição OFF.

#### ⚠ ADVERTÊNCIA

- Não rode a chave até à posição LOCK enquanto conduz, visto que perderia o controlo do veículo.

### BLOQUEIO DO SELIM

#### <BLOQUEIO DE SELIM>

- O selim fica bloqueado de forma automática quando é levado até à posição normal.
- Puxe ligeiramente o selim para se certificar de que ficou bloqueado.

#### <DESBLOQUEIO DE SELIM>

- Para desbloquear o selim, rode a chave principal da posição OFF para a posição OPEN.

#### ⚠ PRECAUÇÃO

- Visto que o bloqueio do selim é automático, tenha especial cuidado para não se esquecer da chave no cofre interior.
- Certifique-se de que o selim fica correctamente bloqueado depois de o fechar. Se o selim não ficar bloqueado, a condução poderá ser afectada.
- Em caso de avaria do fecho do selim, evite conduzir e leve o veículo até à oficina autorizada mais próxima.



## COFRE INTERIOR

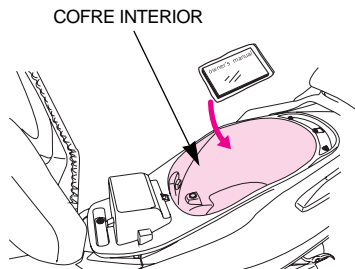

- O cofre interior encontra-se por baixo do selim.
- Para aceder ao cofre interior, é necessário levantar o selim, para o que deverá rodar para a esquerda a chave do motociclo, na tranca de direcção.
- A luz interior do cofre interior acender-se-á quando se levantar o selim.

**CARGA MÁXIMA COFRE INTERIOR : 10kg**

### ⚠ PRECAUÇÃO

- A temperatura no interior do cofre interior sobe como consequência do calor gerado pelo motor. Não guarde aí alimentos ou produtos que se possam deteriorar facilmente com o calor. Também não guarde nesse espaço materiais inflamáveis.
- Não guarde no cofre interior objectos frágeis ou de valor.

## PORTA-DOCUMENTOS

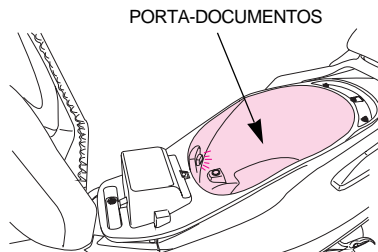

- No fundo do selim existe uma zona para guardar os documentos.
- Guarde neste local o Manual do Proprietário, juntamente com o livro de manutenção.

### ⚠ PRECAUÇÃO

- Quando lavar o veículo, pode entrar água neste compartimento. Não se esqueça de retirar os artigos que aí se encontram para evitar danos causados pela água.
- Não guarde no cofre interior um capacete ou qualquer outro objecto de dimensões que dificultem o encerramento; a bateria poderá descarregar-se se a luz do cofre ficar ligada.

## PORTA-SACOS

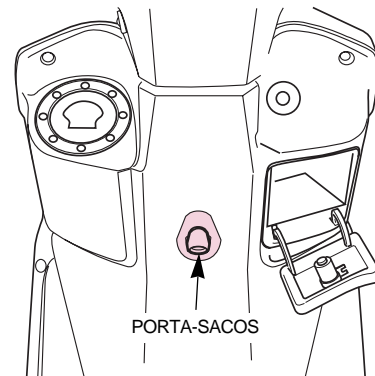

- Para facilitar o transporte de sacos ou objectos semelhantes, prenda-os no gancho instalado para o efeito.
- Ao utilizar o porta-sacos, coloque-o em posição aberta e devolva-o à posição normal depois da sua utilização.

### ⚠ PRECAUÇÃO

- Não pendure volumes pesados ou de grandes dimensões, pois poderá afectar a estabilidade e a direcção do motociclo.

## CONDUÇÃO CORRECTA

- Certifique-se de verificar o nível de óleo, de gasolina, etc., antes de ligar o motor.
- Certifique-se de que o descanso principal está descido quando liga o motor.

### ▲ PRECAUÇÃO

- Certifique-se de que a roda traseira está bloqueada quando ligar o motor para evitar um arranque brusco do veículo.
- Não poderá realizar este bloqueio se o travão da roda traseira não estiver devidamente ajustado.
- Conduza com cuidado por motivos de segurança e para uma maior vida útil do veículo.

## <RODAGEM>

- Durante o primeiro mês (ou 1000 km) depois da compra do veículo, conduza com moderação evitando arranques e acelerações rápidas.
- Mantenha as rotações do motor num nível inferior a 6000 rpm durante os primeiros 1000 kms de rodagem.
- Caso se realize a rodagem da forma indicada, alargar-se-á a vida útil do veículo.

## ARRANQUE DO MOTOR

Siga sempre o procedimento de arranque descrito abaixo.

- Este motociclo está equipado com um sistema de interrupção de ignição instalado no descanso lateral.
- O motor não entrará em funcionamento enquanto o descanso lateral estiver descido.
- Certifique-se sempre de que as operações de controlo do arranque são realizadas com o motociclo apoiado no descanso central.

### ▲ ADVERTÊNCIA

- Nunca ponha o motor em funcionamento num local fechado. Os gases de exaustão contêm monóxido de carbono e podem causar perda de consciência e morte.
- NUNCA accione o acelerador na potência máxima com o descanso descido: se a roda traseira tocar no solo, o motociclo avançará a toda a velocidade (Lembre-se de que o motociclo conta com controlo automático da velocidade centrífuga)

1 Bloqueie a roda traseira.

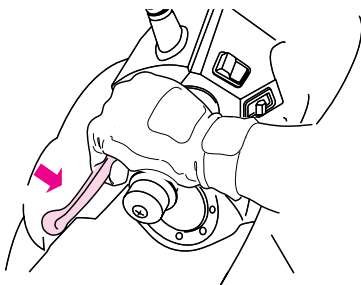

2 Rode a chave de contacto até à posição ON.

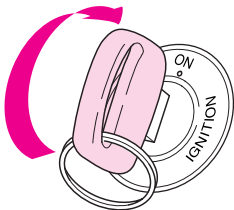

3 Ligue o motor com o botão de arranque eléctrico.

## <UTILIZAÇÃO DO ARRANQUE ELÉCTRICO>

- Prima o botão de arranque sem rodar o acelerador.

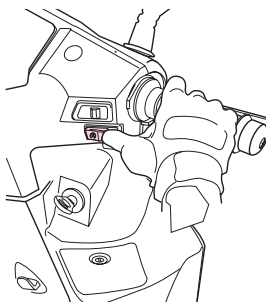

### ⚠ PRECAUÇÃO

- Quando tiver ligado o veículo, solte imediatamente o botão de arranque.
- Não prima o botão de arranque enquanto o motor estiver em funcionamento. Poderá danificar o motor de arranque.

- Se o motor não arrancar com o punho do acelerador fechado, prima o interruptor de arranque com o punho do acelerador aberto entre 1/8 e 1/4 de volta.

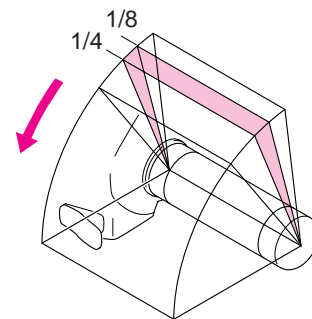

- É possível que o arranque seja mais difícil se não tiver utilizado o veículo durante algum tempo ou se o orifício do combustível tiver ficado obstruído (os problemas de arranque, mesmo quando existe combustível suficiente no depósito, podem indicar que existe uma avaria).

Quando deparar com esta situação, puxe o acelerador e accione o botão de arranque várias vezes.

#### **▲ PRECAUÇÃO**

- Não mantenha o botão de arranque premido mais de 5 segundos de cada vez. Solte o botão de arranque cerca de 10 segundos antes de voltar a premi-lo.

- 4 Quando o motor estiver frio de manhã ou no Inverno, ou se o veículo não tiver sido utilizado durante algum tempo, ponha o motor ao ralenti para que vá aquecendo.

#### **▲ PRECAUÇÃO**

- Mantenha o travão traseiro premido até ao arranque.
- Os gases de exaustão contêm substâncias nocivas como dióxido de carbono. Ligue o motor em locais bem ventilados.

## **SE O MOTOR NÃO PEGAR**

Se o motor não pegar ou se o veículo não andar, faça as seguintes verificações.

- O depósito tem combustível?
- O condutor está a agir de acordo com as instruções que aparecem no Manual do Proprietário?
- O fusível encontra-se em boas condições (não fundido)?
- O motor de arranque está a funcionar?
- Se o motor de arranque não funcionar devido a problemas de bateria, tente pegar com o pedal de arranque.
- Se a Luz Indicadora de Falha de Injecção estiver ligada de forma contínua quando a tranca de direcção estiver na posição ON, entre em contacto com o Ponto de Venda Autorizado Daelim.

## DEPOIS DO MOTOR PEGAR

1 Recolha o descanso principal.

- Avance o motociclo para recolher o descanso principal; durante esta operação, deverá certificar-se de que não solta a manete do travão traseiro.

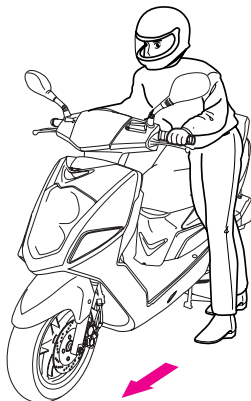

### ⚠ PRECAUÇÃO

- Não abra demasiado o acelerador enquanto não tiver começado a condução do veículo.

2 Monte-se no veículo.

- Deve subir para o veículo pela esquerda. Sente-se bem centrado. Mantenha um pé ou os dois no chão.

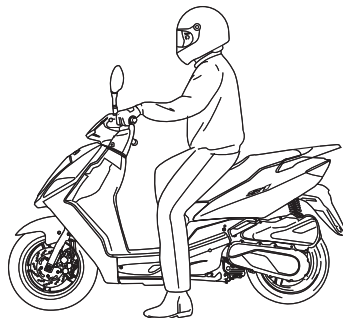

### ⚠ PRECAUÇÃO

- Mantenha o travão traseiro accionado antes de arrancar.

3 Liberte a tensão sobre a manete do travão traseiro e comece a puxar o acelerador suavemente para assim facilitar o arranque.

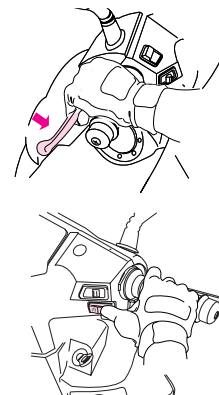

### ⚠ PRECAUÇÃO

- Um accionamento rápido do acelerador poderá fazer com que o veículo desbloqueie de forma brusca.
- Se as RPM do motor não diminuírem depois de fazer regressar o acelerador à posição original, desligue o veículo e dirija-se ao agente autorizado mais próximo.

## MÉTODOS PARA UMA CONDUÇÃO CORRECTA

- Antes de começar a circular, utilize as luzes indicadoras correspondentes para informar os outros condutores da sua intenção de se integrar no trânsito.

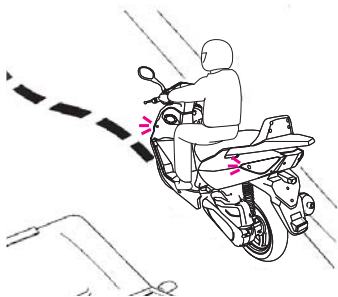

### A velocidade controla-se através do acelerador.

- Se rodar o acelerador.....  
Aumenta a velocidade do veículo. Accione o acelerador lentamente. Quando subir ruas inclinadas, deverá abrir mais o acelerador para que o veículo tenha mais potência.
- Se rodar o acelerador em sentido contrário.....  
Reduz a velocidade. Pode fazê-lo de forma rápida e lenta, dependendo da necessidade de desaceleração.

RODAR PARA A FRENTE

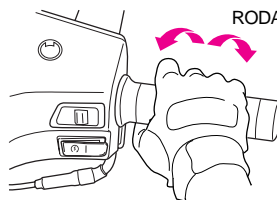

RODAR PARA TRÁS

### Accione os travões dianteiro e traseiro ao mesmo tempo.

- Deixe que o acelerador rode até à posição inicial e depois aperte as manetes dos travões.
- É melhor accionar os travões premindo-os primeiro suavemente e depois agarrando-os com mais firmeza.

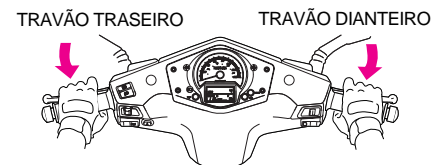

### ⚠ PRECAUÇÃO

- Se utilizar apenas um dos travões, o veículo poderá derrapar.

**Os travões nunca se devem accionar de forma brusca e o guiador não se deve rodar bruscamente.**

- A travagem e as curvas bruscas podem fazer derrapar e levar à queda do veículo.
- É muito perigoso accionar os travões de forma brusca em condução com chuva ou pavimento molhado, pois os pneus perdem tracção e podem derrapar facilmente.

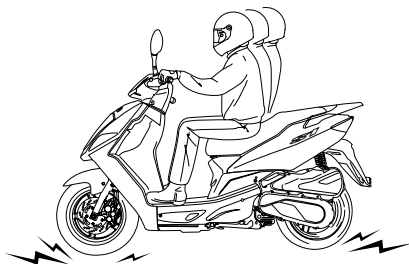

**Redobre os cuidados quando conduzir com chuva.**

- Em pavimento molhado ou com chuva, aumenta a distância de travagem. Reduza a velocidade e inicie a operação de travagem mais cedo do que em condições normais.
- Aos poucos, deixe que o acelerador regresse à posição inicial para reduzir a velocidade, accione os travões e circule lentamente.
- É possível que os travões percam eficácia temporariamente depois de ter passado por um charco de água ou em condução com chuva. Para assegurar o bom funcionamento dos travões, desacelere (prestando atenção aos outros veículos) e, enquanto conduz lentamente, accione os travões com suavidade para eliminar o excesso de água e para que estes sequem.
- Redobre os cuidados na condução com neve ou gelo. Nestas condições, os pneus perdem grande parte da tracção e o pneu traseiro pode derrapar quando se abre o acelerador.

## PARAGEM

- 1 Ao aproximar-se da zona onde quer parar.
  - Accione o indicador de mudança de direcção correspondente e, depois de ter em conta os restantes condutores, aproxime-se lentamente da zona onde vai parar.
  - Deixe o acelerador regressar por completo à posição inicial e accione os travões dianteiro e traseiro. A luz de travagem accionar-se-á para alertar os restantes condutores de que está a parar.

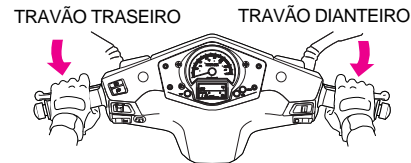

2 Quando tiver parado completamente o veículo.

- Ponha o interruptor de mudança de direcção na posição central e ponha o botão de ignição na posição OFF. Desligará assim o motor.

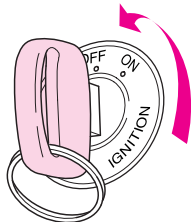

#### ⚠ PRECAUÇÃO

- Não rode a chave de contacto durante a condução. Se a chave for rodada até à posição de OFF ou LOCK, o sistema eléctrico não funcionará. Accionar a chave de contacto durante a condução pode ser muito perigoso. Só deverá rodar a chave até à posição de OFF ou LOCK quando o veículo estiver totalmente parado.

3 Desmonte do motociclo pela esquerda e desça o descanso central sobre uma superfície plana.

- Estacione num local em que não impeça a circulação do trânsito. Se o descanso central não estiver apoiado numa superfície plana e estável, o veículo pode cair.
- O descanso central deve ser descido agarrando o guiador com a mão esquerda e o selim com a direita. Pise firmemente o descanso central com o pé direito. Nesta posição, puxe o selim para cima e fixará desta maneira o descanso central.

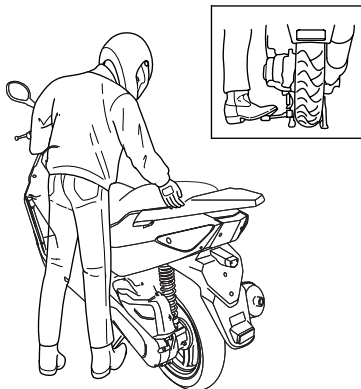

4 Para evitar roubos, bloqueie o guiador durante o estacionamento.

#### ⚠ PRECAUÇÃO

- Estacione num local seguro, onde não impeça a livre circulação do trânsito. Quando estacionar depois de ter conduzido, certifique-se de que o veículo não interfere na passagem de pessoas, pois o motor e a ponteira de escape ainda estarão quentes.
- Estacione o motociclo em terreno firme e plano para evitar que caia.
- No caso de estacionar num terreno ligeiramente inclinado, coloque a parte dianteira do veículo virada para cima para reduzir a possibilidade de o descanso se levantar ou de o motociclo cair



## INSPECÇÕES DO UTILIZADOR ANTES DA CONDUÇÃO

---

Inspeccione o motociclo e realize as revisões periódicas para melhorar a segurança e prevenir acidentes. A manutenção periódica do veículo deve realizar-se mesmo em situações prolongadas de não utilização.

As inspeções anteriores à condução devem ser realizadas diariamente antes de conduzir o motociclo.

- Inspeção de problemas
- Travões
- Pneus
- Combustível
- Óleo do motor
- Luzes e pisca-piscas
- Retrovisores
- Fugas de combustível
- Placa de matrícula
- Acelerador.

### PRECAUÇÃO

Quando se trata de realizar as revisões de manutenção, tenha em conta as seguintes regras de segurança.

- Os gases de exaustão contêm substâncias nocivas como monóxido de carbono. Não realize inspeções em locais fechados ou pouco ventilados, com o motor em funcionamento.
- Realize as inspeções num terreno plano e sólido, com o descanso em baixo.
- Tenha cuidado com as queimaduras ao realizar as operações de manutenção imediatamente depois de ter desligado o motor, porque este último e a ponteira de escape poderão atingir temperaturas muito elevadas.
- Antes de realizar as operações de manutenção, desligue o motor e retire a chave.
- Utilize as ferramentas adequadas.

### PRECAUÇÃO

- Se não conseguir solucionar uma avaria mesmo depois de realizar o ajuste ou correcção, contacte um Agente de Venda Autorizado Daelim para realizar as inspeções e reparações necessárias.

## INSPECÇÃO DE PROBLEMAS

- Inspeccione as zonas que foram causa de preocupação da última vez que conduziu o veículo.
- Se voltar a suceder o mesmo problema, consulte um Agente Autorizado para uma eventual inspeção ou reparação.

## TRAVÕES

### <FOLGA DA MANETE DO TRAVÃO>

Prima ligeiramente as manetes de travão até sentir pressão e assim verificar se a folga é a mais adequada. Uma manete de travão sem folga ou uma manete demasiado solta é indício de problemas no sistema de travões.

**FOLGA DA MANETE DO TRAVÃO : 10~20mm**

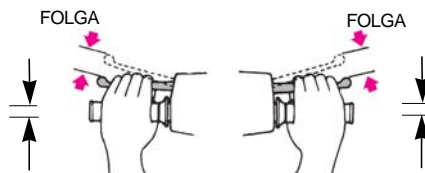

### ⚠ PRECAUÇÃO

- Deverá manter-se a folga especificada para a manete de travão. Uma folga excessiva pode dar lugar a uma maior distância de travagem, falhas na travagem e tempo de reacção lento, provocando uma situação de perigo. Uma folga insuficiente pode reduzir a distância de travagem e danificar o sistema de travões (pastilhas, cobertura, etc.)

### <VERIFICAÇÃO DO LÍQUIDO DE TRAVÕES>

Esta verificação realiza-se colocando o motociclo num terreno plano e com o descanso principal descido. O guiador deverá estar na posição horizontal. Observe se o nível do líquido se encontra abaixo da marca inferior (LOWER).

Se o nível for consideravelmente baixo, poderá ser indício de fugas no sistema de travões. Inspeccione o cabo dos travões para verificar se há fugas.

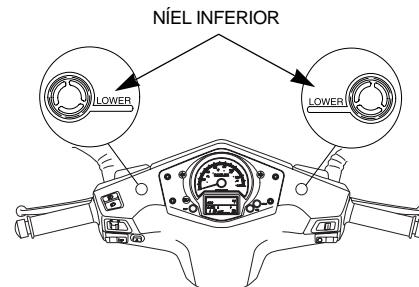

### ⚠ PRECAUÇÃO

- Se o nível do líquido de travões for consideravelmente mais baixo do que o nível especificado, inspeccione não só o líquido de travões, mas também a pastilha do travão dianteiro para verificar se há algum desgaste.

## COMBUSTÍVEL

### VERIFICAÇÃO

Verifique se tem gasolina suficiente para chegar ao seu destino.

- Coloque o contacto na posição “ON”.
- Se a agulha do indicador de combustível se encontra sobre a E (zona vermelha), encha o depósito de gasolina o quanto antes.

### CAPACIDADE DE COMBUSTÍVEL DA RESERVA

:22l

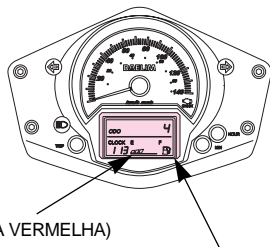

E (ZONA VERMELHA)

INDICADOR DE COMBUSTÍVEL

### <ABASTECIMENTO>

- Abra o tampão do combustível rodando a chave no sentido dos ponteiros do relógio.
- Encha o depósito de gasolina até chegar à parte inferior do nível.
- Prima firmemente o tampão e retire a chave.

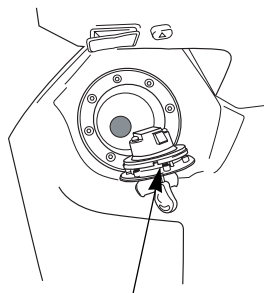

TAMPÃO DO DEPÓSITO DE COMBUSTÍVEL

### ⚠ PRECAUÇÃO

- A gasolina é altamente inflamável e pode provocar explosões em certas condições. Abasteça sempre em locais bem ventilados.
- Ao abastecer, certifique-se de que desliga o motor e de que se encontra longe de focos de fogo.
- Não encha de gasolina acima do nível. Se abastecer demasiado, ao colocar o tampão, a gasolina pode transbordar.
- Não abasteça com gasolina de qualidade inferior. A sua utilização pode causar danos (deformação, desgaste, etc.) na câmara de combustão e nos componentes relacionados com o combustível.
- Não aperte excessivamente o tampão do depósito. Pode causar danos neste e nas peças de borracha, o que poderá representar perdas de combustível e fogo em caso de curto-circuito eléctrico ou de capotamento do veículo.
- Evite o contacto repetido ou prolongado com a pele, bem como respirar as suas emanações.
- MANTER FORA DO ALCANCE DAS CRIANÇAS.

## RODAS

### <INSPEÇÃO DA PRESSÃO DE PNEUS>

Certifique-se de que as rodas têm um nível de ar apropriado analisando o contacto entre o pneu e o solo. Se detectar alguma anomalia na forma do pneu em relação à zona que entra em contacto com o solo, verifique a pressão dos pneus com um manómetro e ajuste-a ao nível adequado.

TAMANHO	DIANT.	120/70-12	
	TRAS.	130/70-12	
PRESSÃO (kgf/cm)	COM UMA PESSOA	DIANT.	1.75
		TRAS.	2.00
	COM DUAS PESSOAS	DIANT.	2.25
		TRAS.	2.25

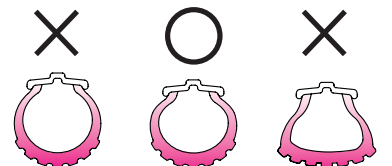

### <FISSURAS/CORTES>

Observe o desenho dos pneus e as zonas laterais para determinar a presença de fissuras ou danos.

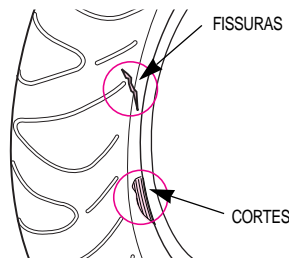

### <DESGASTE ANÓMALO>

Verifique se há indícios de desgaste anómalo na faixa central do pneu.

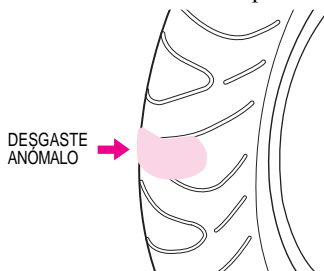

### <ELEMENTOS ESTRANHOS>

Observe o pneu no centro e nas laterais para verificar se apresenta pregos, pedras, etc. incrustados na borracha.

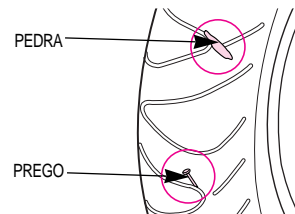

### <PROFUNDIDADE DO DESENHO>

- Observe o indicador de desgaste (a marca limite de desgaste) para verificar se o desenho remanescente é suficiente.
- Se os indicadores forem visíveis, substitua o pneu por um novo.

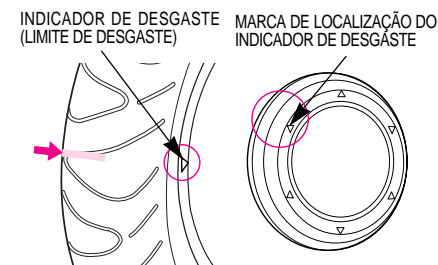

### **⚠ PRECAUÇÃO**

- Se a pressão do ar for inadequada ou se os pneus apresentarem fissuras, danos ou desgaste anômalo, pode produzir-se instabilidade no guiador e o pneu poderá perder ar.
- Uma pressão insuficiente pode dificultar o manuseamento do guiador, causar um consumo excessivo de combustível e desgaste da parte externa do pneu; uma pressão de ar excessiva pode provocar uma direcção demasiado leve e uma redução do consumo, mas aumenta o desgaste da área central do pneu.
- Este motociclo vem equipado com pneus sem câmara. Se notar que os pneus estão a perder pressão, entre em contacto com um Agente Autorizado.

## **NÍVEL DE ÓLEO DO MOTOR**

Verifique o nível de óleo do motor diariamente, antes de conduzir.

O nível de óleo deverá situar-se entre as marcas superior e inferior do visor.

- Coloque o motociclo sobre o descanso principal num terreno plano.
- Ligue o motor e deixe-o funcionar ao ralenti durante 2 a 3 minutos, aproximadamente.
- Verifique o nível de óleo do motor.
- Se for preciso, abasteça com o óleo especificado sem exceder a marca superior.

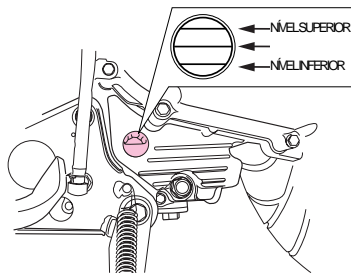

### **⚠ PRECAUÇÃO**

- O funcionamento do motor com um nível insuficiente de óleo pode danificá-lo gravemente.

## LUZES E PISCAS

### ▲ PRECAUÇÃO

- A lâmpada do farol dianteiro emite um calor intenso. Tocá-la desprotegido pode provocar queimaduras.
- Para substituir a lâmpada principal, utilize lâmpadas da potência assinalada. Uma lâmpada de potência superior pode provocar uma descarga excessiva da bateria e um sobreaquecimento dos cabos eléctricos, que podem originar um incêndio.
- Se o farol dianteiro se apagar durante a condução nocturna por não ter sofrido manutenção, pode produzir um acidente por falta de visibilidade nocturna. Verifique diariamente o seu estado
- O não funcionamento do farolim traseiro durante a condução nocturna pode causar um acidente por não ser visto por outros condutores. Verifique o seu estado diariamente.

### <INSPECCÃO DOS PISCAS>

Ponha a ignição e interruptor principal na posição ON. Certifique-se do correcto funcionamento das luzes (frente/trás e direita/esquerda) e do sinal acústico activando o interruptor, observe possíveis danos ou sujidade nos farolins.

### <INSPECCÃO DA LUZ DE TRAVÃO>

Ponha o contacto o interruptor principal na posição ON. Certifique-se do correcto funcionamento da luz de travão activando os travões dianteiro e traseiro e observando possíveis danos ou sujidade nas lentes.

### MÉTODO DE TROCA DE LÂMPADAS

- Certifique-se de que desliga o contacto (OFF) antes de substituir a lâmpada.
- Não utilize lâmpadas diferentes das especificadas.
- Depois de instalar uma nova lâmpada, certifique-se de que a luz funciona adequadamente.

### ▲ PRECAUÇÃO

- Não deixe que as suas impressões digitais fiquem marcadas na lâmpada do farol dianteiro, caso contrário produzirá danos na lâmpada como consequência da concentração de calor.
- Use luvas limpas quando trocar a lâmpada.  
Se tocar na lâmpada directamente com as mãos, limpe-a com um pano humedecido em álcool para evitar que esta falhe mais cedo do que o desejado.

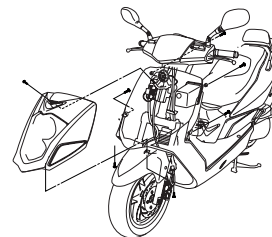

### <LÂMPADA DE FAROL DIANTEIRO>

- (1) Desenrosque 7 parafusos especiais, desligue a cablagem do farol dianteiro e retire a cobertura frontal.

- (2) Retire a lâmpada do suporte, puxando-a.
- (3) Retire a tampa de borracha.
- (4) Desenrosque o arame de aço e retire a lâmpada.

#### LÂMPADA DO FAROL DIANTEIRO : 12V 55W

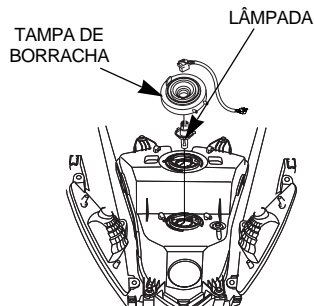

- (5) Coloque a lâmpada nova.
- (6) Para montar, siga pela ordem inversa os passos da desmontagem.

#### <AJUSTE DO FAROL DIANTEIRO>

- Ajuste o ângulo de iluminação rodando o parafuso de ajuste do farol dianteiro. (Utilize uma ferramenta adequada.)
- (1) Realize o ajuste vertical (cima-baixo) rodando o parafuso de fora.
  - (2) Realize o ajuste horizontal (esquerda-direita) rodando o parafuso de dentro.

#### ⚠ PRECAUÇÃO

- Um ajuste incorreto do ângulo de iluminação pode encandear um condutor que avance em sentido contrário ou diminuir o campo de visão frontal do condutor do motociclo.

#### <LÂMPADA DO FAROLIM TRASEIRO>

- (1) Desenrosque os parafusos e a lente do farolim traseiro.
- (2) Aplique uma ligeira pressão sobre a lâmpada e rode-a no sentido contrário ao dos ponteiros do relógio.
- (3) Instale uma lâmpada nova. Volte a montar pela ordem contrária à da desmontagem.

#### LÂMPADA DO FAROLIM TRASEIRO : 12V 21/5W

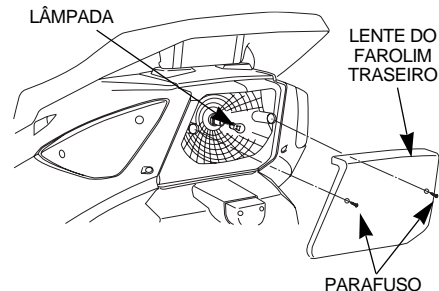

#### ⚠ PRECAUÇÃO

- Ao desmontar, tenha o cuidado de não danificar a lente do farolim traseiro.
- Quando trocar a lâmpada do farolim traseiro, certifique-se de que fixa bem a junta à lente.

## ESPELHOS RETROVISORES

Certifique-se de que consegue ver correctamente os objectos que se encontram atrás do veículo a partir da posição de sentado no selim do condutor. Certifique-se de que os retrovisores não estão danificados ou sujos.

## FUGAS DE COMBUSTÍVEL

Observe com atenção se há perdas de combustível ao longo do depósito de combustível, do cabo, do carburador, etc.

### <LÂMPADA DE PISCA-PISCA>

#### <Lâmpada de pisca-piscas dianteiros>

- (1) Desenrosque o parafuso e retire a lente do farolim.
- (2) Aplique uma ligeira pressão sobre a lâmpada e rode-a no sentido contrário ao dos ponteiros do relógio.
- (3) Instale uma lâmpada nova. Realize a montagem seguindo a ordem a inversa dos passos da desmontagem.

**LÂMPADA DOS PISCAS DIANTEIROS  
: 12V 10W**

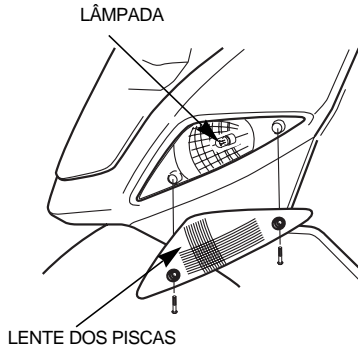

#### <Lâmpada dos piscas traseiros>

- (1) Desenrosque os parafusos para desmontar as lentes do farol traseiro dos pisca-piscas.
- (2) Aplique uma ligeira pressão sobre a lâmpada e rode-a no sentido contrário ao dos ponteiros do relógio.
- (3) Instale uma lâmpada nova. Realize a montagem seguindo a ordem a inversa dos passos da desmontagem.

**LÂMPADA DOS PISCAS TRASEIROS  
: 12V 10W**

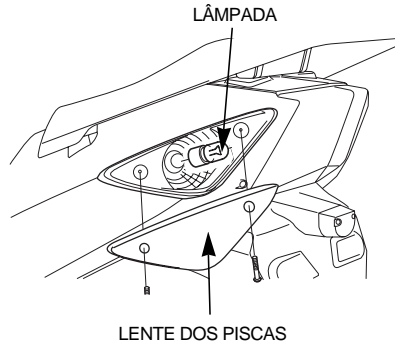



## REVISÃO PERIÓDICA

---

- O Programa de Manutenção define a frequência das revisões do motociclo e que elementos necessitam de atenção.  
É essencial realizar as revisões programadas para manter o elevado nível de segurança do veículo, a sua fiabilidade e o controlo de emissões.
- Estas instruções baseiam-se no pressuposto de que o motociclo é utilizado exclusivamente para o propósito para o qual foi concebido.  
Uma elevada velocidade contínua ou a circulação em condições extremas de humidade ou de pó exigirão revisões mais frequentes do que as que se especificam no PROGRAMA DE MANUTENÇÃO.  
O seu Agente Autorizado Daelim recomendar-lhe-á o mais adequado para uma utilização e necessidades específicas.

## INTERVALOS PERIÓDICOS DE INSPECÇÃO

Realize as inspeções necessárias antes da condução descritas no Manual do Proprietário em cada um dos intervalos periódicos de manutenção.

I: INSPECCIONAR E, SE NECESSÁRIO, LIMPAR, AJUSTAR, LUBRIFICAR OU TROCAR PEÇAS.

R: TROCAR L: LUBRIFICAR C: LIMPAR

PEÇA		FREQUÊNCIA	ODOQUILÓMETRO (NOTA 1)					OBSERVAÇÕES	
			× 1,000Km	1	4	8	12		16
			MÊS	1	6	12	18		24
★	CANAIS DE GASOLINA		I	I	I	I	I		
★	FUNCIONAMENTO DO ACELERADOR		I	I	I	I	I		
	FILTRO DE COMBUSTÍVEL		R	R	R	R	R		
	FILTRO DE AR		I	R	R	R	R		
	VELAS		I	I	I	I	I		
	ÓLEO DO MOTO		R	R	R	R	R		
	FILTRO DO ÓLEO DO MOTO		R	R	R	R	R		
	CRIVO DE ÓLEO		C	C	C	C	C		
★	ÓLEO DA TRANSMISSÃO		R		R		R		
	LÍQUIDO DOS TRAVÕES		I	I	I	I	R		
	FOLGA DAS VÁLVULAS		I	I	I	I	I		

PEÇA		FREQUÊNCIA	ODOQUILÓMETRO (NOTA 1)					OBSERVAÇÕES	
			× 1,000Km	1	4	8	12		16
			MÊS	1	6	12	18		24
★	PASTILHAS DE TRAVÃO		I	I	I	I	I		
★	SISTEMA DE TRAVAGEM		I	I	I	I	I		
	INTERRUPTOR DO TRAVÃO			I	I	I	I		
★	AJUSTE DO FAROL DIANTEIRO		I	I	I	I	I		
★	SUSPENSÃO			I	I	I	I		
★	PARAFUSOS, PORCAS, FECHOS		I	I	I	I	I		
	RODAS/PNEUS		I	I	I	I	I		
	DIRECÇÃO		I	I	I	I	I		
★	CORRENTE DE TRANSMISSÃO			I	I	I	I		
★★	ROLOS			I	I	I	I		
★★	VARIADOR			I	I	I	I		
	LUBRIFICAÇÃO DE ROLDANAS DA EMBRAIAGEM			L	L	L	L		

- ★ Se não dispuser das ferramentas ou da informação adequadas para realizar as operações de manutenção ou se considera que não está capacitado para realizar a manutenção do veículo, dirija-se a um Agente Autorizado.
- ★★ Para garantir a segurança, as inspecções e a manutenção destas peças, a revisão periódica deverá ser realizada por um Vendedor Autorizado.

**NOTAS :** (1) Em quilometragens superiores, repita com a frequência especificada.

(2) Faça revisões mais frequentes do seu veículo se conduzir em locais de grande humidade ou com muito pó.

(3) Substituir de dois em dois anos ou na quilometragem indicada antes de passar esse período de tempo. Terá de possuir conhecimentos de mecânica.

## PRECAUÇÕES DE MANUTENÇÃO

De seguida descreve-se como realizar de forma adequada as inspecções, a limpeza e a substituição de peças. Consulte sempre esta secção ao realizar inspecções ou reparações no motociclo.

### ⚠️ ADVERTÊNCIA

- Se o seu motociclo cair ou colidir, verifique as manetes, os cabos, os punhos dos travões, as pinças, os acessórios e outros pontos vitais para detectar possíveis danos. Não conduza o veículo se os danos impedirem uma condução segura. Leve o veículo a um Agente Autorizado Daelim para que inspecionem os componentes principais, incluindo o quadro, a suspensão e a direcção, para verificar o alinhamento e outros possíveis danos que poderão passar despercebidos.
- Utilize peças de substituição originais Daelim ou um equivalente em manutenções e reparações. A utilização de peças não homologadas podem reduzir a segurança do motociclo e o correcto funcionamento dos sistemas de controlo de emissões.

### ⚠️ PRECAUÇÃO

- Quando realizar a manutenção do seu veículo, respeite sempre as regras de segurança.
- Procure uma superfície plana para garantir a estabilidade do descanso principal.
- Utilize as ferramentas adequadas.
- Quando realizar a manutenção do motor, não ponha a chave na ignição.
- Tenha cuidado com o motor e com a ponteira de escape, pois podem atingir temperaturas muito altas.
- Depois da manutenção, deposite o material usado no contentor correspondente para que seja levado pela entidade responsável pela remoção de resíduos.

## TRAVÕES

### SISTEMA DE TRAVAGEM INTEGRAL

(Como funciona este sistema)

No caso de se accionar a manete do travão dianteiro, o travão dianteiro entra em funcionamento.

No caso de se accionar a manete do travão traseiro,

os travões dianteiro e traseiro entram em funcionamento de forma simultânea.

Tanto os travões dianteiros como os traseiros são de tipo hidráulico e de disco.

À medida que as pastilhas de travões se desgastam, o nível do líquido de travões diminui.

Não é necessário realizar ajustes, mas o nível do líquido de travões e o desgaste das pastilhas deverão ser regularmente inspecionados.

O sistema deverá ser inspecionado com regularidade para assegurar que não existem fugas de líquido.

Se a folga for excessiva e as pastilhas não estiverem gastas para lá do limite recomendado, é provável que o sistema de travagem tenha ar, caso em que será necessário eliminá-lo.

Dirija-se a um Agente Autorizado Daelim para efectuar este serviço.

### ⚠️ PRECAUÇÃO

- O líquido de travões é corrosivo e pode provocar irritação. Evite o contacto com a pele e com os olhos. Em caso de contacto, lave com água abundante e consulte um médico se os olhos tiverem tido contacto com o líquido.
- Manter fora do alcance das crianças.

## <ABASTECIMENTO DE LÍQUIDO DO TRAVÃO DIANTEIRO>

- Certifique-se de que o nível do líquido de travões se encontra acima da marca LOWER quando o veículo se encontra na posição vertical.
- Será necessário abastecer de líquido de travões de cada vez que o seu nível se aproximar da marca LOWER.

1. Retire o pára-brisas.
2. Retire o pó e corpos estranhos do depósito para evitar que entrem no mesmo.
3. Retire os parafusos e a tampa do depósito, o prato do diafragma e o diafragma.
4. Encha o depósito até à marca de nível superior que se encontra dentro do depósito.

### O LÍQUIDO DE TRAVÕES RECOMENDADO

#### É DOT3 OU DOT4

5. Volte a colocar o prato do diafragma e a tampa do depósito.
6. Aperte bem os parafusos.
7. Instale novamente o pára-brisas.

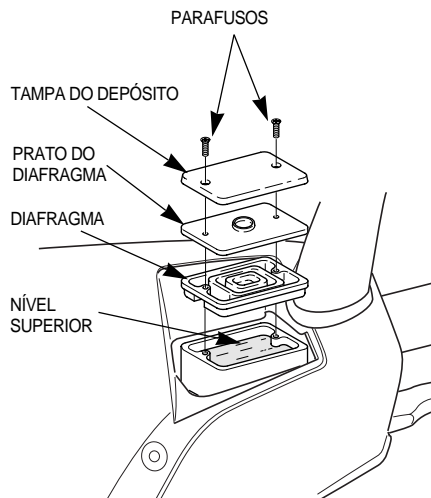

## <ABASTECIMENTO DE LÍQUIDO DO TRAVÃO TRASEIRO>

- Abastecer seguindo o mesmo método que o utilizado para o travão dianteiro.

### PRECAUÇÃO

- Quando adicionar líquido de travões, evite que entrem corpos estranhos no depósito.
- Os corpos estranhos podem obstruir o sistema, produzindo uma redução ou perda completa da capacidade de travagem.
- Não reabasteça acima do nível superior.

O líquido de travões poderá transbordar.

- Não deixe que o líquido de travões entre em contacto com as peças do veículo, pois estraga a pintura.

Se entrar em contacto, limpe rapidamente o líquido com um pano seco.

- Utilize o líquido de travões recomendado, pois outros tipos podem sofrer alterações químicas.
- Se o nível de líquido for demasiado baixo, poderá ser indicativo de danos no sistema de travões.
- As fugas no sistema de travões podem levar a uma diminuição da eficácia da travagem e a uma possível perda da capacidade de travagem.

## MANETE DO TRAVÃO, FUGAS NOS CANAIS, DANOS, ESTADO DAS UNIÕES

Verifique visualmente a existência de fugas de líquidos ou de outros danos e, com a ajuda de uma chave inglesa, corrija possíveis folgas em uniões e junções.

Observe igualmente as peças de protecção das manetes e canais, certificando-se de que não entram em contacto com outras partes ao rodar o guiador ou na sequência de eventuais vibrações.

## DESGASTE DAS PASTILHAS DOS TRAVÕES

O desgaste das pastilhas de travão depende da intensidade do uso, do tipo de condução e das condições da estrada. (Normalmente, as pastilhas desgastam-se mais em estradas sujas e com água.)

Inspeccione as pastilhas de acordo com a frequência de manutenção (Página 32).

### [TRAVÃO DIANTEIRO/TRASEIRO]

- Verifique o desgaste em cada pastilha.
- Se uma das pastilhas estiver desgastada até ao avisador de desgaste, substitua as duas.
- Dirija-se ao seu Vendedor Autorizado Daelim para realizar este serviço.

### <TRAVÃO DIANTEIRO>

AVISADOR DE DESGASTE

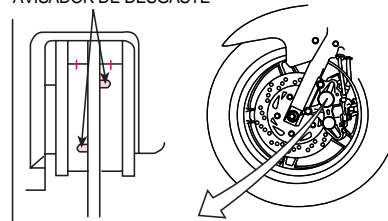

### <TRAVÃO TRASEIRO>

AVISADOR DE DESGASTE

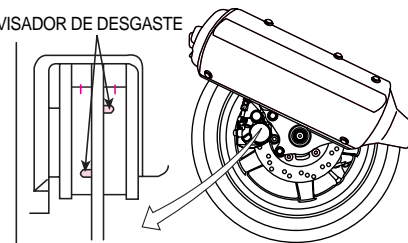

## MUDANÇA DO ÓLEO DO MOTOR

Um óleo contaminado reduz a vida útil do motor. Certifique-se de que o nível de óleo é sempre o adequado, utilize o tipo de óleo certo e mude-o passado algum tempo.

- Estacione o veículo numa superfície plana e aqueça o motor ao ralenti durante 2 a 3 minutos.
- Desligue o motor, retire a vareta do nível de óleo, coloque um recipiente por baixo do motor e retire o parafuso de drenagem para esvaziar o óleo.
- Retire a tampa de ajuste e limpe o filtro de óleo.
- Verifique o estado do anel circular do filtro de óleo
- Instale o filtro, a mola e a tampa de ajuste.
- Coloque novamente o parafuso de drenagem do óleo.
- Verifique a vareta de nível de óleo e abasteça de óleo até chegar ao nível especificado (entre máximo e mínimo).
- Coloque a vareta e ponha o motor a funcionar ao ralenti durante alguns momentos.
- Passados 20 a 30 segundos depois de ter desligado o motor, verifique novamente o nível de óleo.

**AO MUDAR O ÓLEO : 0.9 ℓ**

**AO MUDAR O FILTRO DE ÓLEO : 0.95ℓ**

**QUANTIDADE TOTAL : 1.1 ℓ**

PARAFUSO DE DRENAGEM DO ÓLEO

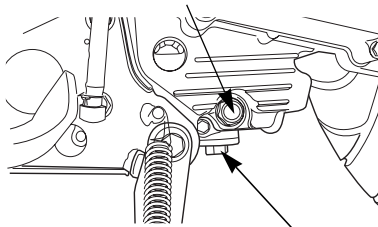

TAMPA DE AJUSTE DO FILTRO

### [ÓLEO ESPECIFICADO]

Não utilize óleo de baixa graduação. Utilizá-lo pode provocar danos no motor e invalidar a garantia. Utilize apenas o óleo recomendado.

Óleo recomendado: Motor de 4 tempos  
Grau SF, SL (SAE: 10W40#)



### ⚠️ ADVERTÊNCIA

- Sempre que mudar o óleo retirando o parafuso de drenagem, limpe o filtro de óleo.

### ⚠️ PRECAUÇÃO

- Se mudar o óleo imediatamente depois de desligar o motor, tenha cuidado para não se queimar com o óleo quente.
- Evite que entre sujeira ao abastecer de óleo.
- Se o óleo transbordar, limpe o excesso com um trapo.
- Não reabasteça excessivamente. Poderá causar danos no motor.
- Não utilize óleos de graduação inferior. Poderá danificar o motor e as suas peças. Se o motor gripar durante a condução por este motivo, poderá implicar a morte ou ferimentos graves. Utilize apenas óleos homologados.
- Não abasteça com óleo de motor de dois tempos. Poderá causar graves danos no motor. Se o motor gripar durante a condução por este motivo, poderá implicar a morte ou ferimentos graves.
- Se ao abastecer de óleo o pneu ficar sujo do mesmo, o veículo poderá escorregar durante a condução e provocar uma queda.
- Desfaça-se do óleo do motor usado apenas em locais autorizados. Poderá provocar poluição ambiental e teria consequências penais.

## INSPECÇÃO DO ÓLEO DA TRANSMISSÃO

- Ligue o motor e mantenha-o ao ralenti durante alguns minutos.
- Desligue o motor e assente o motociclo sobre o descanso central e sobre um piso nivelado.
- Certifique-se de que não se verificam fugas de óleo na caixa de transmissão.
- Abasteça com o óleo recomendado em caso de necessidade.

**ÓLEO RECOMENDADO : SAE80W-90**

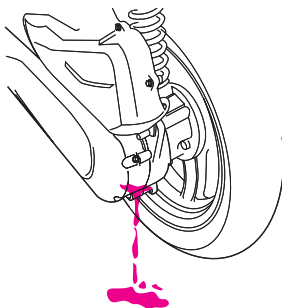
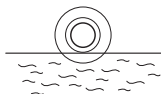
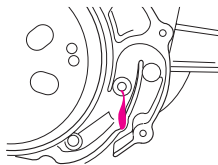

### **⚠ PRECAUÇÃO**

- Tenha o especial cuidado de não derramar óleo para fora.
- Quando mudar o óleo, certifique-se de que esvazia bem todo o óleo.
- Tanto o excesso como um nível deficiente de óleo podem provocar danos no motor.
- Não utilize óleos de reduzida qualidade. A sua qualidade pode mudar com o tempo e provocar danos.



## DESMONTAGEM DAS RODAS

### <DESMONTAGEM DA RODA DIANTEIRA>

- 1 Suba a roda dianteira colocando um tijolo de apoio por baixo do motor.
- 2 Desenrosque o parafuso ovalado e retire o cabo do velocímetro.

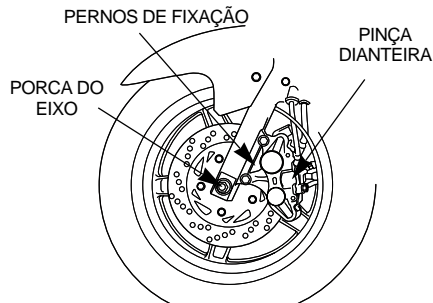

- 3 Retire o conjunto da pinça dianteira da forquilha retirando os pernos de fixação.

#### ⚠ PRECAUÇÃO

- Não accione a manete do travão com a roda dianteira desmontada. Dificultará a montagem da roda.

- 4 Desenrosque a porca do eixo.
- 5 Retire o eixo da roda dianteira e solte-a.

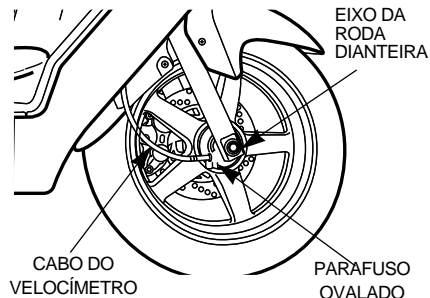

- 6 Monte seguindo a ordem contrária à da desmontagem.

#### ⚠ PRECAUÇÃO

- Quando montar a roda, acople com cuidado o disco do travão esquerdo entre as pastilhas evitando danificá-las.

- Antes de montar, acople o cabo do velocímetro com o respectivo chanfro do lado esquerdo da forquilha.

PARTE CÔNCAVA

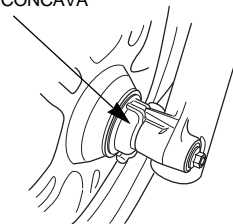

- Monte a pinça sobre o disco tendo o cuidado de não danificar as pastilhas. Ponha os pernos de fixação da pinça e aperte até um binário de torção de : **2.8~3.4kgf · m**

- Aperte a porca do eixo dianteiro até aobinário de torção indicado.

**PAR DE TORÇÃO DA PORCA DO EIXO DIANTEIRO : 5.0~7.0kgf · m**

- 7 Uma vez montada a roda, accione o travão várias vezes e certifique-se de que a roda gira sem dificuldade.

## <DESMONTAGEM DA RODA TRASEIRA>

- ① Coloque o motociclo na posição vertical sobre o descanso principal e num piso plano.
- ② Retire a ponteira de escape.
- ③ Retire a pinça do travão, desapertando os dois parafusos de fixação ao braço oscilante.
- ④ Desenrosque o perno especial da suspensão que fixa o braço oscilante e puxe-o.
- ⑤ Desenrosque a porca e retire o eixo.
- ⑥ Retire a braçadeira e a roda traseira.
- ⑦ Monte seguindo a ordem contrária à da desmontagem.

**BINÁRIO DE TORÇÃO DA PORCA DO EIXO TRASEIRO : 12.0~13.0kgf · m**

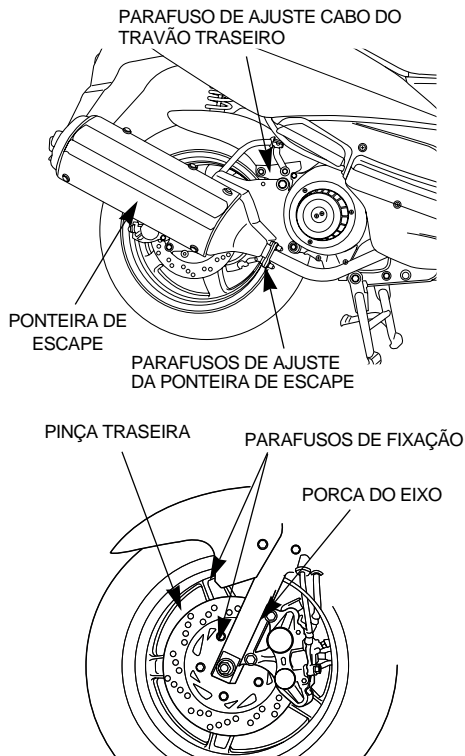

### ⚠ PRECAUÇÃO

- Se não utilizou chave dinamométrica para aperto do veio, consulte um Agente Autorizado o quanto antes para verificar a montagem. Uma montagem incorrecta pode provocar perda da capacidade de travagem.
- Nunca realize a manutenção da ponteira de escape imediatamente depois de desligar o veículo, visto que este estará demasiado quente.

## VELAS

Se os eléctrodos estiverem sujos ou a folga não for a mais adequada, as velas não funcionarão correctamente.

Limpe e ajuste

- Retire o casquilho da vela.
- Limpe a base da vela.
- Desmonte a vela utilizando uma chave de velas

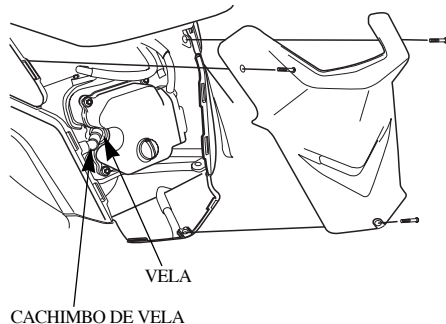

- Limpe a vela com um produto de limpeza adequado
- Verifique se o eléctrodo apresenta desgaste ou corrosão. Se as margens estiverem arredondadas, substitua-a por uma nova.
- Meça a separação da vela com um apalpa-folgas.  
FOLGA: 0,8 – 0,9 mm
- Aperte a vela até a anilha tocar na culatra.  
VELA PADRÃO: CR8EH-9
- Se a vela for nova, rode à mão a primeira metade da rosca e posteriormente aperte com a chave de velas.
- Se estiver a reutilizar a vela, rode à mão até um terço ou um quarto do curso da rosca, e depois aperte com a chave de velas

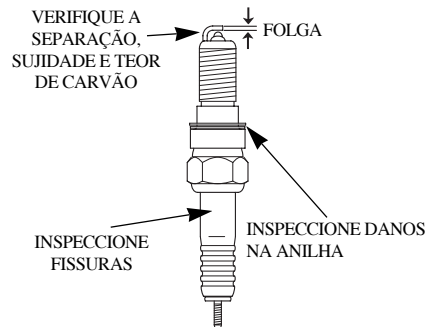

## [RESOLUÇÃO DE PROBLEMAS DE ARRANQUE]

Durante a estação mais fria ou quando se realizam viagens curtas com alguma frequência, o arranque pode ser difícil e é mesmo possível que o motor se desligue. Esta situação pode ser prevenida com um uso adequado da vela. O veículo vem equipado de fábrica com uma vela padrão. No entanto, no caso de conduzir de forma regular a baixa velocidade, o arranque pode ser afectado.

### ⚠ PRECAUÇÃO

- Se utiliza velas de outro fabricante ou de diferente valor térmico, provocará um arranque insatisfatório do motor, uma rotação inadequada do motor e quebra do rendimento.
- Depois da condução, a vela aquece. Tenha cuidado para não se queimar ao realizar a sua inspeção.

## INSPECÇÃO DA BATERIA

Encontrará a bateria levantando o selim do passageiro e a tampa do compartimento da bateria. Se o borne apresentar contaminação ou corrosão, afaste-o da bateria e limpe-o.

- Se o borne com corrosão tiver pó branco, limpe com água morna.
- Se detectar muita corrosão, desmonte o cabo da bateria e escove os bornes com uma escova de arame ou utilize papel de lixa.

COMPARTIMENTO DE BATERIA

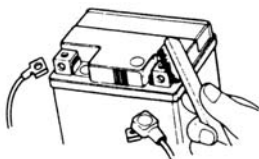
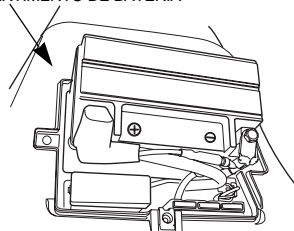

### ⚠ PRECAUÇÃO

- Ponha o contacto da ignição em OFF antes de desligar os bornes da bateria. Desligue o borne negativo (-) da bateria em primeiro lugar. Ao ligar, comece pelo borne positivo (+). Se o fizer pela ordem inversa, pode provocar um curto-circuito e dar origem a um incêndio.
- Certifique-se de que os bornes não tocam em nenhum elemento adjacente enquanto os manipula. O contacto com outros elementos poderá gerar faísca, o que provocaria um mau funcionamento dos equipamentos eléctricos, fogo e descarga eléctrica.
- Evite impactos excessivos. Ao manipular a bateria, mantenha-se afastado de materiais inflamáveis.
- Se o electrólito entrar em contacto com os bornes, aumentará a corrosão.
- Esta bateria é de tipo blindado, pelo que não deverá retirar o tampão.
- Se não for a utilizar o veículo durante um longo período de tempo, retire a bateria para que não descarregue ou produza descargas eléctricas. Depois de a carregar, guarde-a num local bem ventilado. Se não for possível retirar a bateria do veículo, desligue o borne negativo.

### ⚠ PRECAUÇÃO

- Se utilizar a bateria sem a tampa correspondente, os bornes (+) (-) poderão ligar-se e provocar um curto-circuito e fogo. Ao manipular a bateria, mantenha-se afastado de materiais inflamáveis.
- A sua bateria não requer manutenção, pelo que não será necessário verificar ou reabastecer o líquido electrolítico. Se detectar alguma anomalia, contacte com o Vendedor ou um Agente Autorizado Daelim.
- Se transformar a bateria para a usar num automóvel, poderá provocar um curto-circuito eventualmente resultando num incêndio.
- Se o líquido electrolítico entrar em contacto com os olhos ou a pele, poderá causar-lhe graves danos.
- Não deite fora a bateria em locais não autorizados. Seria causa de poluição ambiental e teria consequências penais

## TROCA DOS FUSÍVEIS

Desligue a ignição e verifique se o fusível está fundido. Nesse caso, troque o fusível por outro da mesma amperagem.

- Os fusíveis encontram-se numa caixa próxima da bateria.
- Para trocar um fusível, primeiro desmonte a tampa dos fusíveis. Depois, desmonte o fusível a substituir e insira um fusível de reserva com a mesma amperagem.

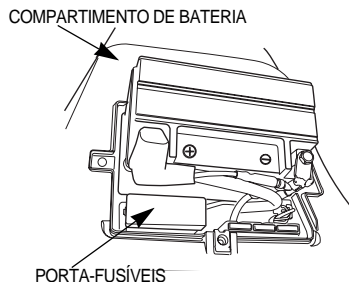

- Se o fusível que acaba de trocar se voltar a fundir passado pouco tempo, isso significa que existem problemas no circuito eléctrico. Contacte com Agente ou Oficina Autorizada Daelim.

<DESMONTAGEM> <MONTAGEM>

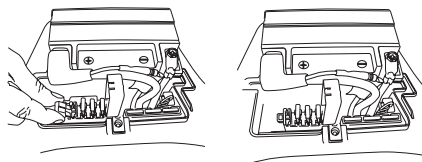

Fusível A	30A	Sistema de carga, regulador
Fusível B	15A	Relé de intermitências, luzes, instrumentos, buzina, farol dianteiro, farolim traseiro, medidor de nível de gasolina
Fusível C	15A	Bobina, ECU, sensor O2
Fusível D	15A	ECU, relé da bomba de gasolina

### ⚠ PRECAUÇÃO

- Não utilize chaves de fenda ou outro elemento metálico para desmontar o fusível, pois pode provocar um curto-circuito e causar danos eléctricos no sistema.
- Não utilize um fusível de voltagem superior, pois a instalação eléctrica pode ficar sobreaquecida ou danificada.
- Quando substituir componentes eléctricos (luzes e indicadores), utilize apenas as peças recomendadas. Se utilizar peças diferentes, poderão fundir-se os fusíveis e esgotar-se a bateria.
- Quando lavar o motociclo, não deixe que caia muita água na zona do porta-fusíveis.

## INSPECÇÃO DO FILTRO DE AR

### <DESMONTAGEM>

- ① Desenrosque os 6 parafusos de anilha e o perno, retire a braçadeira e a cobertura da carcaça do filtro.
- ② Observe o elemento do filtro de ar.
- ③ Se o elemento do filtro de ar estiver demasiado sujo ou danificado, substitua-o por um novo.

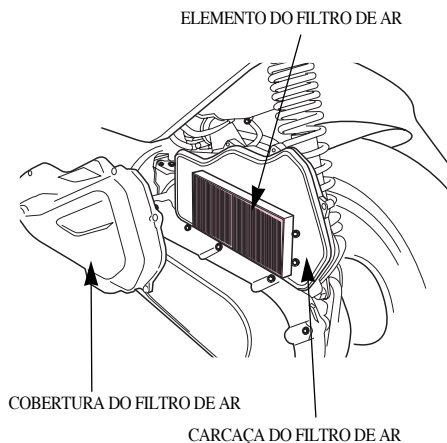

### ⚠ PRECAUÇÃO

- Se montar o filtro de ar incorrectamente, poderá entrar pó ou outros materiais no motor. Esta situação provocaria um maior desgaste do cilindro e uma redução da potência e da vida do veículo.
- Quando lavar o motociclo, não deixe entrar água no filtro de ar. O arranque do motor pode ver-se dificultado.
- Se o arranque do motor falhar em condições de chuva ou depois de passar por um lençol de água, verifique se encontrou água no filtro de ar e limpe-o.
- Não conduza por zonas inundadas. Se entrar água no filtro do motor, o veículo pode ser alvo de colisão traseira devido a falhas na potência.

## INSPECÇÃO DO DESCANSO LATERAL

- Desça o descanso central e fixe o motociclo verticalmente num piso nivelado.
- Verifique se a mola se encontra danificada ou se perdeu tensão e se a união do descanso lateral se movimenta livremente.
- Verifique o interruptor de corte de ignição do descanso lateral;
  - ① Recolha o descanso lateral.
  - ② Ligue o motor.
  - ③ Desça o descanso lateral. O motor deve desligar-se quando se fizer descer o descanso lateral.
- Se o descanso lateral não funcionar do modo descrito, inspeccione-o num Agente Autorizado mais próximo.

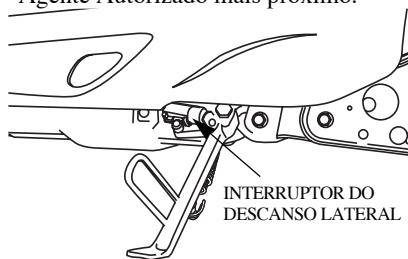

## PROTECÇÕES DE BORRACHA DOS CABOS

Existem protectores de borracha montados nos cabos do acelerador para proteger o cabo interior.

Certifique-se de que estes protectores se encontram firmemente colocados em torno da base do cabo. Quando lavar o veículo, não aplique directamente água sobre a peça de borracha se estiver suja. Limpe esta zona com um pano seco ou esfregue com uma escova.

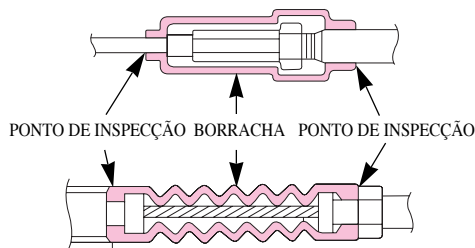

Verifique diariamente o estado das peças de borracha. Depois do ajuste da folga do acelerador, nunca se esqueça de voltar a colocar a peça de borracha correspondente na posição original.

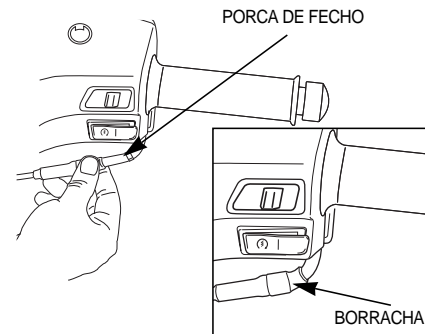

### ⚠️ ADVERTÊNCIA

- A entrada de corpos estranhos ou de água como resultado de danos nas peças de borracha (desconexão, rotura, etc.) pode causar congelamento no Inverno, o que provocaria um funcionamento deficiente. Poderá ser causa de morte ou de ferimentos graves devido a uma redução repentina da aceleração ou uma redução da força de travagem. No caso de se detectarem danos, substitua imediatamente por uma nova peça.

**▲ PRECAUÇÃO**

- A gasolina é muito inflamável e pode explodir em determinadas condições. Realize esta operação num local bem ventilado com o motor desligado. Não fume nem provoque chamas ou faíscas em locais de armazenamento ou drenagem de gasolina nem na zona de reabastecimento.

- Retire a bateria. Guarde-a num local protegido das baixas temperaturas e da luz solar directa.  
Faça uma recarga lenta da bateria uma vez por mês.
- Lave e seque o motociclo. Encere todas as superfícies pintadas.
- Encha os pneus nas pressões recomendadas. Coloque o motociclo sobre tijolos, por exemplo, para que os pneus não fiquem em contacto com o solo.
- Cubra o motociclo (não utilize plásticos ou materiais com revestimentos) e guarde o veículo num local sem calefação, livre de humidade e com uma oscilação diária da temperatura mínima. Não deixe o motociclo sob luz solar directa.

**<DEPOIS DO ESTACIONAMENTO>**

- Destape o motociclo e limpe-o.
- Carregue a bateria e instale-a.
- Realize todas as Inspeções do Utilizador antes da Condução (página 26).  
Teste o motociclo conduzindo a baixa velocidade numa zona sem trânsito.



## LIMPEZA

- Certifique-se de que desliga o motor antes da lavagem.
- Tenha cuidado para não entrar água na ponteira de escape durante a lavagem. No caso de isso se verificar, o motor poderá pegar de uma forma inadequada ou oxidar.
- Não deixe entrar água no sistema de travões durante a lavagem, visto que pode enfraquecer a potência de travagem. Depois de realizar a lavagem, escolha um lugar seguro onde não impeça o trânsito e ligue o motociclo. Accione ligeiramente o travão enquanto conduz a baixa velocidade e verifique a potência de travagem. Se a potência de travagem tiver enfraquecido, accione ligeiramente o travão enquanto conduz a baixa velocidade para secar o sistema de travões.
- Quando encerar o veículo, tenha em conta que um abrilhantamento excessivo das áreas pintadas e/ou das partes de resina utilizando ceras compostas poderá danificar essas áreas provocando a sua descoloração.

## LIMPEZA GERAL

- Para preservar as boas condições das partes metálicas e pintadas, limpe e encere o motociclo em intervalos regulares, de acordo com as condições da estrada pela qual circular.
- Especialmente durante o período de Inverno, em estradas onde se utilize sal, é necessária a limpeza regular do motociclo para extrair o sal depositado. Utilize apenas produtos específicos. Evite detergentes agressivos ou dissolventes

### <IMPORTANTE>

- Não lave o veículo logo depois de o usar. Quando o motociclo está quente, as gotas de água evaporam-se rapidamente deixando zonas manchadas.
- Não use pistolas de alta pressão. Nunca dirija o jacto directamente para os eixos das rodas, para a coluna de direcção, sistema eléctrico, tubagens de alimentação ou colector de escape.
- Limpe a sujidade e o excesso de gordura do motor usando um agente desengordurante. Certifique-se de que evita contactos com as peças em movimento (correntes, engrenagens, etc.). Limpe com água morna e seque todas as superfícies com um pano de camurça.

## GUIA PARA UM ESTACIONAMENTO A LONGO PRAZO

Se não pretender utilizar o motociclo durante algum tempo, por exemplo, durante o Inverno, deverá tomar algumas medidas para reduzir a deterioração resultante da sua não utilização.

Além disso, é necessário realizar algumas reparações ANTES de guardar o motociclo.

De outra maneira, esquecer-nos-íamos de realizar as referidas reparações no momento de voltar a utilizá-la.

### <ESTACIONAMENTO A LONGO PRAZO>

- Esvazie o depósito de combustível num recipiente homologado utilizando um sifão de mão dos que se encontram disponíveis em estabelecimentos comerciais ou um método equivalente.
- Se vai guardar o motociclo por mais de um mês, é muito importante drenar o carburador para garantir um funcionamento correcto depois do período de não utilização.

## NÚMEROS DE QUADRO E MOTOR

- O número de quadro está inscrito na parte central dianteira do quadro.
- O número de motor está inscrito na parte mais baixa do cárter esquerdo. Os números de quadro e de motor serão utilizados para a recuperação do veículo em caso de furto.
- Aponte os números de quadro e de motor juntamente com o número de matrícula e conserve-os num local que não seja o próprio veículo.

### <NÚMERO DE QUADRO>

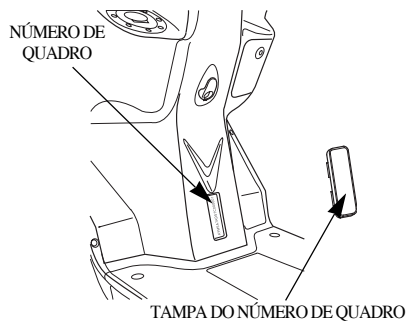

### <NÚMERO DE MOTOR>

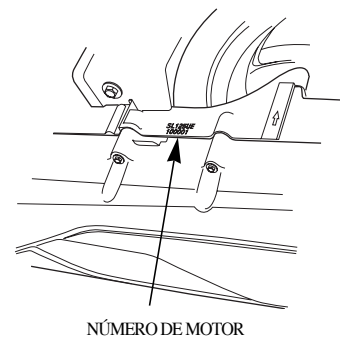

# CONDUÇÃO SEGURA

## PREPARATIVOS ANTES DA CONDUÇÃO

---

- Realizar a inspeção diariamente
- Usar vestuário de protecção (capacete, luvas, óculos, etc.)
- Levar sempre consigo a carta de condução
- Determinating the path to the desired destination

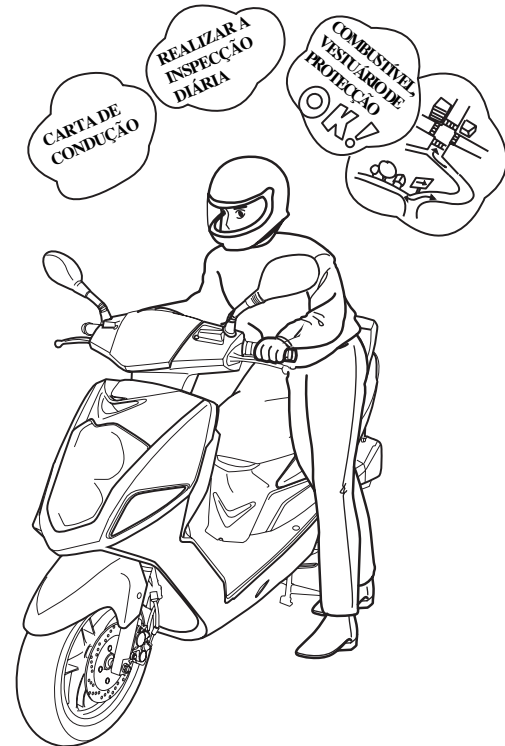

# CONDUÇÃO

## POSTURA NA CONDUÇÃO

Uma postura de condução correcta é o mais importante para se conduzir em segurança.

- ① Olhos: Olhe para a frente; o seu campo de visão deve ser amplo.
- ② Ombros: Relaxe-os.
- ③ Braços: Relaxe e dobre os braços, deixando-os funcionar como uma mola.
- ④ Mãos: Agarre o punho do motociclo mantendo uma distância de um dedo em relação à extremidade interior para facilitar o accionamento do interruptor e da manete.
- ⑤ Pulso: Adapte uma posição que lhe permita liberdade de movimentos sem aplicar muita força nos ombros e nos braços.
- ⑥ Joelhos: Pressione ligeiramente o depósito de combustível.
- ⑦ Pés: Ponha os pés para a frente e em paralelo, com o estribo mesmo no centro do pé.

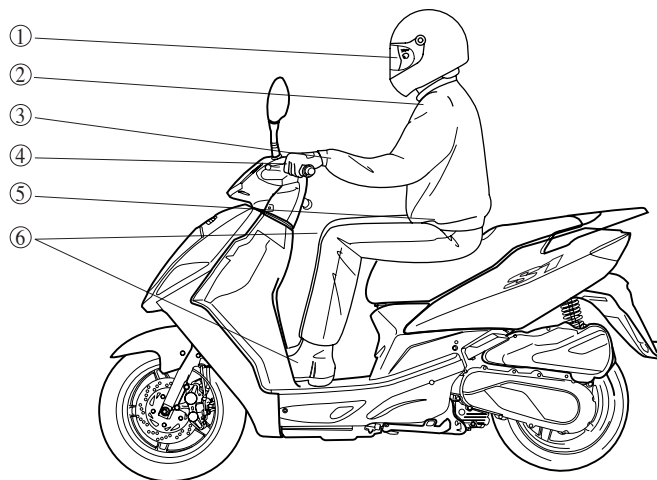

## POSTURA DO PASSAGEIRO

- ① Mãos: Agarre-as às pegas do selim.
- ② Pés e joelhos: Coloque os pés nos estribos traseiros e mantenha os joelhos ao longo do corpo.

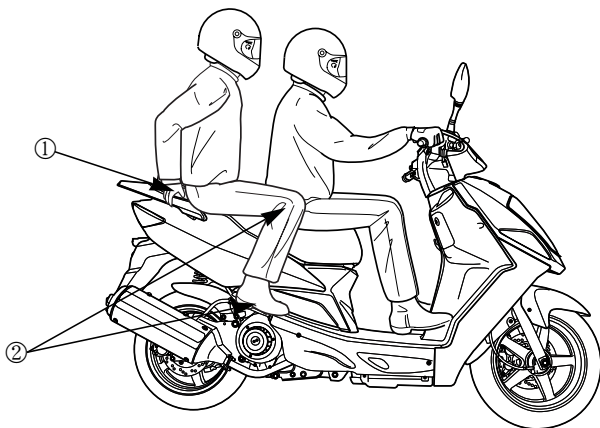

### ⚠️ ADVERTÊNCIA

- Se o passageiro não se agarrar às pegadas traseiras do motociclo ou não colocar os pés nos estribos correspondentes, correrá perigo de morte ou de ferimentos graves, visto que pode cair do veículo em caso de arranque, travagem ou curva bruscos.
- Não acelere enquanto o veículo se encontra assente no descanso principal. Se o passageiro se sentar e a roda traseira entrar em contacto brusco com o solo, poderá provocar danos pessoais graves ou morte devido a um arranque demasiado brusco.

---

## PRECAUÇÕES DURANTE A CONDUÇÃO

- Conduza com precaução.
- Não impeça o livre fluxo do trânsito.
- Não conduza por zonas pedonais ou em cima dos passeios.
- Ultrapasse pela esquerda.
- Certifique-se de que consegue accionar os travões em qualquer instante.
- Accione sempre o travão, mesmo que esteja temporariamente parado.
- Não realize trajectos excessivamente longos e faça intervalos de descanso com frequência.
- Se detectar alguma anomalia, pare e entre em contacto com uma oficina para inspeccionar o veículo.
- Se o veículo cair, volte a ligar o motor passados 2 a 3 minutos.
- Conduza sempre com o farol dianteiro ligado.

## ARRANQUE

Antes de arrancar, olhe em volta para evitar acidentes.

- ① Suba para o motociclo depois de recolher o descanso.
- ② Comece a conduzir lentamente, depois de accionar o pisca e soltando o travão, ao mesmo tempo que se certifica de que as condições de segurança à sua volta se verificam.

### ⚠ PRECAUÇÃO

- Ponha o descanso lateral na posição original. Conduzir sem o fazer poderá fazê-lo cair.
- Conduza apenas na estrada. Conduzir em cima dos passeios pode provocar acidentes. Do mesmo modo, se a roda se deformar ao subir o passeio, a instabilidade do veículo poderá fazê-lo cair e causar lesões no condutor.
- A instabilidade resultante de conduzir a uma velocidade excessiva em estradas por asfaltar pode fazer cair o veículo e causar lesões no condutor.
- Não conduza em estradas de gravilha. Se entrar gravilha para a roda ou para a carcaça do motor, o veículo poderá cair e o condutor sofrer lesões.
- Se possível, não conduza perto do mar ou em zonas com cloreto de cálcio. A ponteira de escape, as peças internas e as soldadas podem corroer-se rapidamente e, também como resultado de danos no quadro, o veículo pode cair e o condutor sofrer lesões.

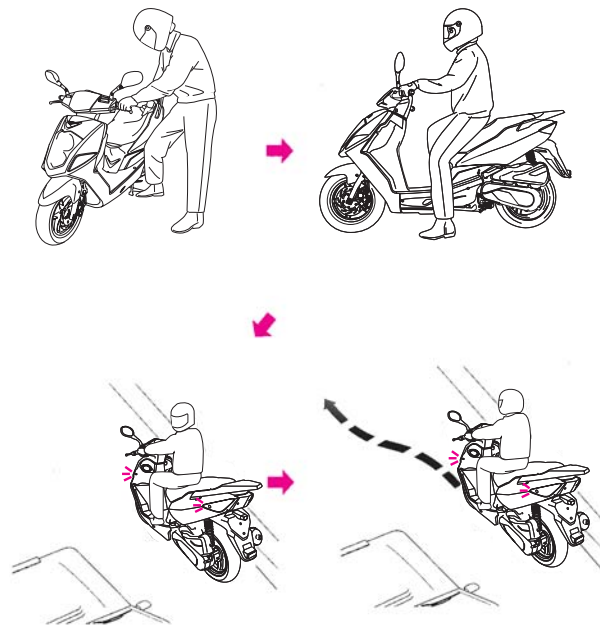

# MÉTODOS DE CURVAR

## PRINCÍPIOS DE CURVAR

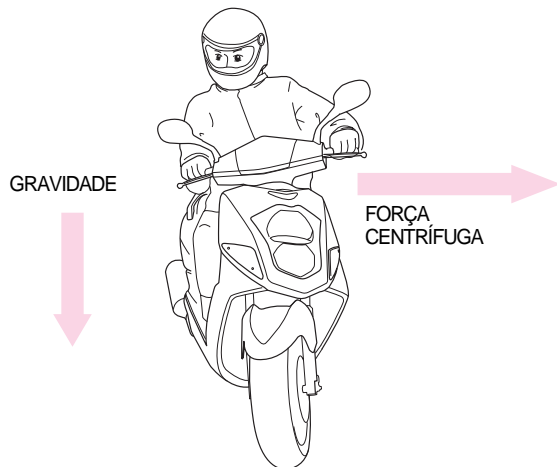

O princípio básico para curvar consiste em manter o equilíbrio aproveitando a força centrífuga que impele o veículo para fora e a gravidade que o empurra para dentro.

## EFEITOS DA VELOCIDADE

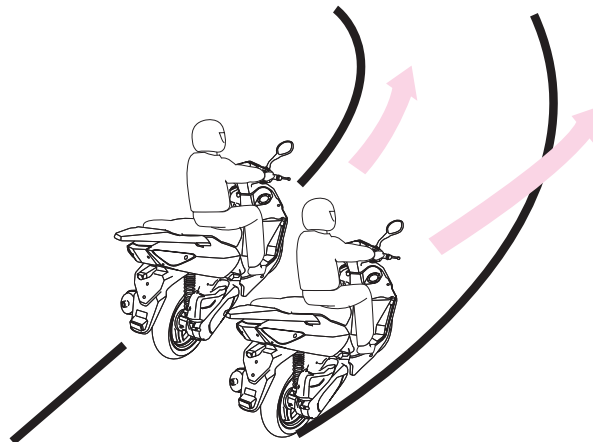

O aumento da força centrífuga é inversamente proporcional ao raio da curva e proporcional à velocidade ao quadrado. Desacelere antes de entrar na curva para reduzir a força centrífuga.



### 3 POSIÇÕES DE CURVAR

O princípio básico para curvar consiste em alcançar o equilíbrio combinando a força centrífuga e a gravidade.

Nas 3 posições seguintes, terá de manter a cabeça erguida e uma visão horizontal.

#### < INCLINAÇÃO IGUAL À DO MOTOCICLO >

Nesta posição de curvar, o motociclo e o condutor estão alinhados. É a postura mais natural e exacta, por isso deve ser bem treinada..

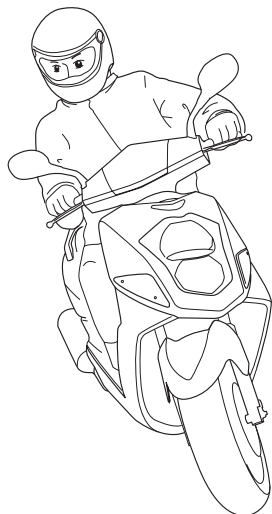

#### < INCLINAÇÃO SUPERIOR À DO MOTOCICLO >

Nesta posição de curvar, o condutor inclina-se para dentro, numa curvatura superior à realizada pelo motociclo.

É adequada para condução com chuva ou em estradas escorregadias, na medida em que permite uma melhor aderência.

No entanto, deve ter-se uma atenção especial porque o campo visual frontal é limitado pelo facto de o condutor se inclinar mais do que o veículo.

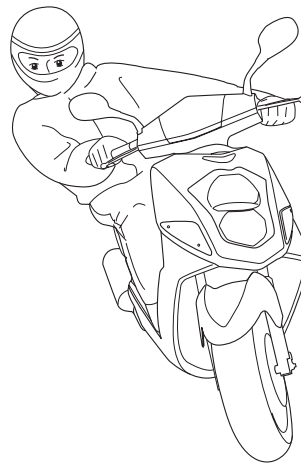

### < INCLINAÇÃO INFERIOR À DO MOTOCICLO >

Nesta posição de curvar, o motociclo está mais inclinado para o interior da curva do que o condutor; trata-se, portanto, da posição contrária à da inclinação superior. Nesta posição, realizam-se bem as curvas rápidas e o condutor tem um campo de visão frontal amplo para conduzir com chuva ou em estradas escorregadias, pois esta posição permite uma boa aderência. No entanto, deve ter-se uma atenção especial, dado o perigo de patinar nestas circunstâncias.

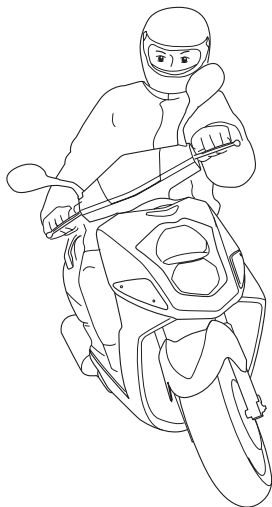

### MÉTODO DE CURVAR

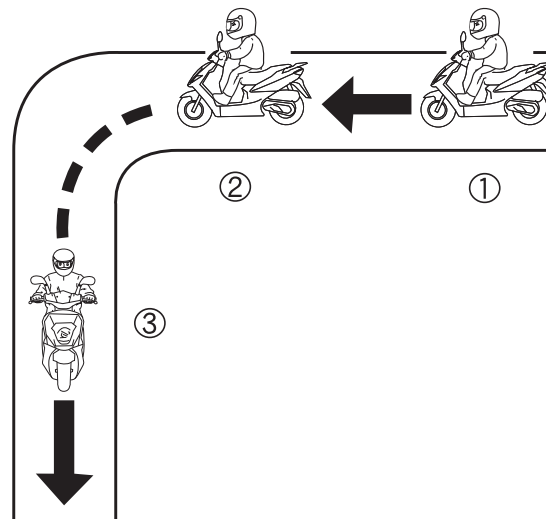

- ① Faça o acelerador regressar à posição original e desacelere utilizando o travão dianteiro e o traseiro.
- ② Incline o veículo para o centro do círculo da curva, conduzindo lentamente e a uma velocidade constante.
- ③ Acelere gradualmente.

## PRECAUÇÕES NAS CURVAS

Não conduza dentro do círculo de curva dos camiões grandes.

### < ZONA DE ÂNGULO MORTO >

A zona do ângulo morto é o campo de visão que o condutor não consegue identificar e aumenta proporcionalmente com a largura do veículo.

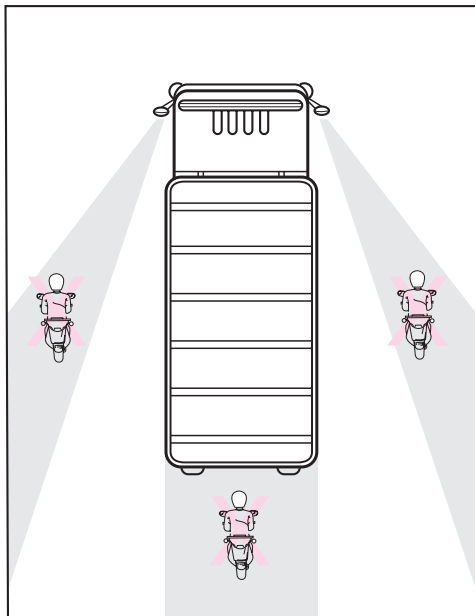

### < DISTÂNCIA ENTRE A CURVA DA RODA DIANTEIRA E TRASEIRA >

É a distância entre a trajectória da roda dianteira e a traseira e aumenta proporcionalmente com o comprimento do veículo.

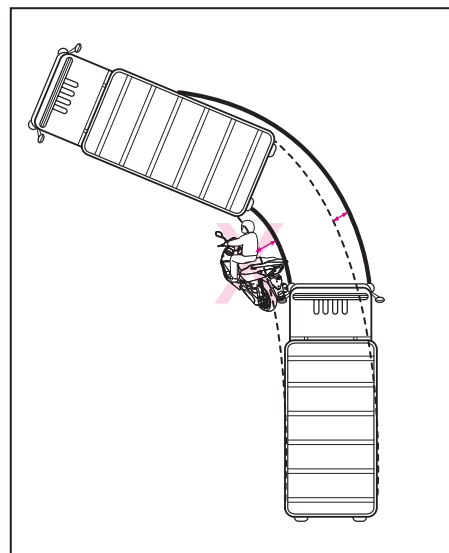

# MÉTODOS DE TRAVAGEM

## PRINCÍPIOS BÁSICOS DE TRAVAGEM (FORÇA DE FRICÇÃO)

- O veículo trava utilizando a fricção entre a firmeza da estrada e os pneus.
- A distância de travagem aumenta 1,5 vezes em estradas molhadas e 3 vezes em estradas com gelo porque diminui a fricção com a superfície.



## LIMITAÇÃO DO EFEITO DE TRAVAGEM (INÉRCIA)

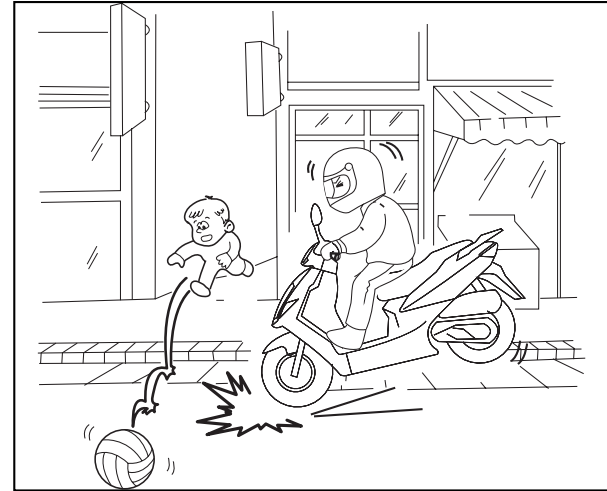

Devido à inércia, o veículo não pára de forma imediata depois do accionamento do travão.

## MÉTODOS DE TRAVAGEM

- Ponha o acelerador na posição original e desacelere utilizando o travão do motor.
- Mantenha o veículo direito.
- Trave com o travão dianteiro e com o travão traseiro.

## COMPARAÇÃO DA DISTÂNCIA DE TRAVAGEM

· Velocidade do veículo : 50 km/h



15m

Utilizando o travão dianteiro e o traseiro



20m

Utilizando apenas o travão dianteiro



28m

Utilizando apenas o travão traseiro

## IMPACTO EM COLISÃO

Aprenda bem o método de travagem para evitar acidentes.

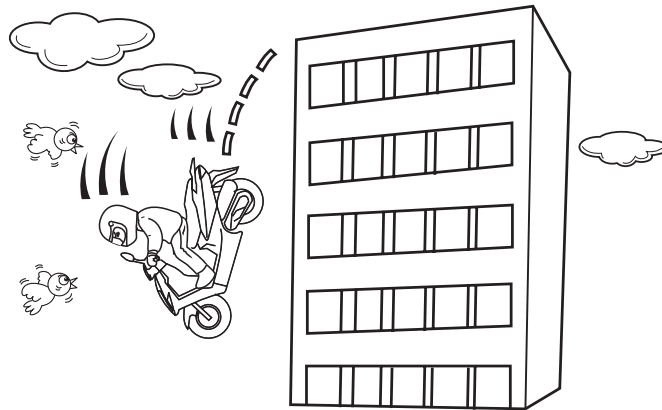

O aumento do impacto é proporcional à velocidade e ao peso. O impacto de uma colisão com um muro de betão a 50 km/h é comparável ao de uma queda de uma altura de 10 m.





## CONDIÇÕES DE GARANTIA DAELIM

**DAELIM** garante ao primeiro comprador de um motociclo ou ciclomotor DAELIM que os nossos Pontos de Venda Autorizados repararão ou substituirão, sem qualquer custo, e de acordo com o estabelecido na LEI nº 67/2003 del 8 de Abril, qualquer peça do veículo que tenha falhado devido a um defeito de material e/ou montagem, de acordo com os termos e condições seguintes:

- 1.- A duração desta garantia limitada é de 24 meses, calculados a partir da data de venda ao primeiro proprietário por parte de um Agente de Venda Autorizado, sem limite de quilometragem.
- 2.- Ficarà isento de garantia todo o veículo que:
  - A.- Não tenha realizado as revisões periódicas num Agente de Venda Oficial ou Oficina Autorizada pela Daelim, de acordo com o programa de revisão periódica, tal como especifica o Manual do Proprietário. A omissão de qualquer das revisões periódicas dará lugar à perda total da garantia do veículo.
  - B.- Tenha sido indevidamente manuseado, com modificação das especificações de fábrica, ou armazenado de forma inadequada.
  - C.- Tenha sido objecto de abuso, negligência, roubo, furto, incêndio, vandalismo, acidente ou utilizado para um propósito diferente daquele para o qual foi concebido, tal como figura nas instruções mencionadas no Manual de Proprietário.
  - D.- Tiver utilizado combustível, lubrificantes ou líquidos diferentes dos recomendados pela Daelim.
  - E.- Tenha sido destinado a aluguer, competição, actividades comerciais, espectáculos e outras manifestações pública.

3.- Ficam excluídas da garantia:

- A. As peças e mão-de-obra resultantes de operações de manutenção, limpeza e ajustes, tal como especifica o Manual do Proprietário, como lubrificantes, mudanças de filtros de ar e de óleo, limpeza do sistema de combustível, acumulação de depósitos de carvão, manutenção da bateria e da corrente de transmissão.
- B. As deteriorações causadas por um desgaste normal, como ponteira de escape, bateria, embraiagem, variador da transmissão, velas, lâmpadas, corrente, carretos de transmissão final, pastilhas de travão e pneus, sem prejuízo de serem cobertas pela garantia, quando existir um defeito de fabrico ou de montagem.
- C. Qualquer bateria que não admita carga depois de um período de tempo razoável desde a sua preparação, considera-se que não foi adequadamente conservada (carregada de forma periódica para evitar a sulfatação das placas) e fica excluída da garantia.
- D. As deteriorações devidas a uma manutenção inadequada, incêndio, colisão ou acidente.
- E. Corrosão e deteriorações produzidas sobre a pintura, cromados, peças de borracha ou plástico como consequência da acção dos agentes atmosféricos.
- F. Danos causados pela instalação de peças ou acessórios que não sejam fabricados ou fornecidos pela Daelim.
- G. Fenómenos naturais como perturbações sonoras ou fugas de óleo, por se considerar que não afectam de modo algum a qualidade, funcionamento ou comportamento do veículo.



---

H. Qualquer forma de compensação económica ou de outra natureza, como hotéis, refeições, transporte, reboque, aluguer de outro veículo, etc..., que se verifique como consequência de uma avariaavería.

4.- Para obter o serviço de garantia, o proprietário do veículo deverá solicitar a intervenção ao abrigo da garantia junto de um Ponto de Venda Oficial ou Oficina Autorizada Daelim num prazo não superior a 60 dias, apresentando-se com o veículo e fornecendo os seguintes documentos:

A. Factura de Venda, Impresso de Registo de Venda ou, à falta da mesma, Licença de circulação que prove o período de validade da garantia.

B. Documentos que provem o cumprimento do plano de revisão periódica recomendado por fábrica no Manual de Proprietário e realizado por um Agente de Venda Oficial ou Oficina Autorizada Daelim.

## CERTIFICADO DE GARANTIA

(Dados a preencher pelo Comprador)

### ***DADOS DO PROPRIETÁRIO***

Apelidos \_\_\_\_\_

Nome \_\_\_\_\_

### ***MORADA***

Rua \_\_\_\_\_

Localidade \_\_\_\_\_ Distrito \_\_\_\_\_

Telefone \_\_\_\_\_ C.P. \_\_\_\_\_

### ***DADOS do VEÍCULO***

Marca e Modelo \_\_\_\_\_

N. ° de Quadro \_\_\_\_\_

Matrícula \_\_\_\_\_

(Dados a preencher pelo Vendedor)

PERÍODO DE ASSISTÊNCIA EM GARANTIA:

24 meses

A partir de:  
(Data de venda)

Dia	Mês	Ano

Carimbo e Assinatura do Vendedor Autorizado

# REVISÕES PERIÓDICAS

<p>Revisão dos 1.000 Kms.</p> <p>Carimbo e Assinatura do Agente Autorizado</p> <p>Data: ___/___/___                      Kms.: _____</p>	<p>Revisão dos 4.000 Kms.</p> <p>Carimbo e Assinatura do Agente Autorizado</p> <p>Data: ___/___/___                      Kms.: _____</p>
<p>Revisão dos 8.000 Kms.</p> <p>Carimbo e Assinatura do Agente Autorizado</p> <p>Data: ___/___/___                      Kms.: _____</p>	<p>Revisão dos 12.000 Kmss.</p> <p>Carimbo e Assinatura do Agente Autorizado</p> <p>Data: ___/___/___                      Kms.: _____</p>

# REVISÕES PERIÓDICAS

<p>Revisão dos 16.000 Kms.</p> <p>Carimbo e Assinatura do Agente Autorizado</p> <p>Data: ___/___/___                      Kms.: _____</p>	<p>Revisão dos 20.000 Kms.</p> <p>Carimbo e Assinatura do Agente Autorizado</p> <p>Data: ___/___/___                      Kms.: _____</p>
<p>Revisão dos 24.000 Kms.</p> <p>Carimbo e Assinatura do Agente Autorizado</p> <p>Data: ___/___/___                      Kms.: _____</p>	<p>Revisão dos 28.000 Kms.</p> <p>Carimbo e Assinatura do Agente Autorizado</p> <p>Data: ___/___/___                      Kms.: _____</p>

# REVISÕES PERIÓDICAS

<p>Revisão dos 32.000 Kms.</p> <p>Carimbo e Assinatura do Agente Autorizado</p> <p>Data: ___/___/___                      Kms.: _____</p>	<p>Revisão dos 36.000 Kms.</p> <p>Carimbo e Assinatura do Agente Autorizado</p> <p>Data: ___/___/___                      Kms.: _____</p>
<p>Revisão dos 40.000 Kms.</p> <p>Carimbo e Assinatura do Agente Autorizado</p> <p>Data: ___/___/___                      Kms.: _____</p>	<p>Revisão dos 44.000 Kms.</p> <p>Carimbo e Assinatura do Agente Autorizado</p> <p>Data: ___/___/___                      Kms.: _____</p>

# REVISÕES PERIÓDICAS

<p>Revisão dos 48.000 Kms.</p> <p>Carimbo e Assinatura do Agente Autorizado</p> <p>Data: ___/___/___                      Kms.: _____</p>	<p>Revisão dos 52.000 Kms.</p> <p>Carimbo e Assinatura do Agente Autorizado</p> <p>Data: ___/___/___                      Kms.: _____</p>
<p>Revisão dos 56.000 Kms.</p> <p>Carimbo e Assinatura do Agente Autorizado</p> <p>Data: ___/___/___                      Kms.: _____</p>	<p>Revisão dos 60.000 Kms.</p> <p>Carimbo e Assinatura do Agente Autorizado</p> <p>Data: ___/___/___                      Kms.: _____</p>

MEMO : .....

.....

.....

.....

.....

.....

.....

.....

.....

.....

.....

.....

.....

.....

.....

.....

MEMO : .....

.....

.....

.....

.....

.....

.....

.....

.....

.....

.....

.....

.....

.....

.....

.....



MEMO : .....

.....

.....

.....

.....

.....

.....

.....

.....

.....

.....

.....

.....

.....

.....

.....

.....

MEMO : .....

.....

.....

.....

.....

.....

.....

.....

.....

.....

.....

.....

.....

.....

.....

.....



MANUAL DO  
PROPRIETÁRIO

2010.02 IMPRESSO  
2010.02 PUBLICAÇÃO

NÃO FAZER CÓPIAS

 **DAELIM MOTOR**



■ **ESCRITÓRIO CENTRAL (FÁBRICA)**

**#58, SUNG SAN-DONG, CHANG WON, KYUNGNAM, COREIA**

**TEL: (82-55) 239-7000 FAX: (82-2) 467-9997**